

운전 및 작동

운행에 관한 유의 사항.....	262	주차된 차량의 엔진 작동 시간 ..	280	첨단 운전자 보조 시스템	313
방어 운전.....	262	엔진 배기	280	첨단 운전자 보조 시스템	313
차량 제어.....	262	엔진 배기	280	주차 또는 후진 보조 시스템.....	315
제동.....	262	자동 변속기	281	운전 보조 시스템.....	318
스티어링.....	263	자동 변속기	281	속도 제한 장치	318
트랙 이벤트 및 경주 주행	264	수동 모드	284	전방 충돌 경고 시스템(FCA)	320
젖은 도로에서 주행.....	264	브레이크	286	자동 긴급 제동 시스템(AEB)	324
비상 시 조치	264	브레이크	286	전방 보행자 브레이크 시스템 (FPB)	327
시동 및 작동	270	ABS(안티록 브레이크 시스템) ..	287	사각지대 경고 시스템(SBZA).....	330
신차 길들이기	270	전자식 주차 브레이크(EPB).....	289	차선 변경 경고 시스템(LCA).....	330
점화 스위치 위치.....	270	브레이크 보조장치	292	차선 이탈 경고 장치(LDW)	333
시동 버튼 위치	272	경사로 밀림 방지(HSA).....	292	차선 유지 보조 시스템(LKA).....	334
엔진 시동.....	275	자동 차량홀드 시스템(AVH).....	293	연료	336
유보 액세스리 전원(RAP).....	278	라이드 컨트롤 시스템	294	권장 연료.....	336
주차	278	트랙션 컨트롤 시스템(TCS)/차량 자세 제어 시스템(ESC).....	294	사용 금지 연료	337
주차로부터 변속.....	279	크루즈 컨트롤	297	연료 첨가제	337
인화 물질 위에 주차.....	280	크루즈 컨트롤	297	주유	338
		어댑티브 크루즈 컨트롤 (ACC) ..	300		

운행에 관한 유의 사항

방어 운전

방어 운전이란 “항상 예상치 못한 것을 예상”하며 운전하는 것을 의미합니다.

방어 운전의 첫 번째 단계는 안전벨트를 착용하는 것입니다.

- 다른 도로 사용자(보행자, 자전거를 탄 사람 및 다른 운전자)가 부주의하고 실수를 할 수 있다고 가정하십시오. 그들이 저지를 수 있는 것을 예상하고 준비하십시오.
- 앞 차와 충분한 간격을 유지하십시오.
- 운전 집중하십시오.

차량 제어

절대로 엔진이 가동되지 않는 상태에서 운행하지 마십시오.

이런 상황에서는 많은 시스템(예: 브레이크 시스템, 파워 스티어링)이 작동하지 않을 수 있습니다. 이런 방법으로 주행하게 되면 본인과 다른 사람에게 위험을 초래할 수 있습니다.

페달

페달 이동이 방해받지 않게 하려면 페달 주변에 고정되어 있지 않은 물체 등이 있어서는 안 됩니다.

차량의 통제

제동, 조향 및 가속은 운전 중에 차량 조종에 도움이 되는 중요한 요소들입니다.

제동

브레이크 작동에는 감지 시간과 반응시간이 포함됩니다. 브레이크 페달을 밟겠다고 결정 하는 것은 감지 시간에 속합니다. 실제로 페달을 밟는 것은 반응 시간입니다.

운전자의 평균 반응 시간은 3/4 초 정도입니다. 100km/h로 주행하는 차량은 이 시간에 20m로 이동하며, 이러한 이동 거리는 비상 상황의 경우 꽤나 긴 거리일 수 있습니다.

명심할 유용한 제동 요령:

- 앞차와 충분한 간격을 유지하십시오.
- 불필요하게 과도한 제동을 피하십시오.
- 교통 흐름을 따르십시오.

차량 주행 도중 엔진이 정지할 경우 펌프질하듯이 브레이크를 밟지 말고 보통 때처럼 브레이크를 밟으십시오. 그렇지 않으면 페달을 밟기가 더 어려워질 수 있습니다. 엔진이 정지될 경우 일부 파워 브레이크 지원이 제공되나 브레이크를 밟을 경우에만 사용됩니다. 일단 파워 브레이크 지원이 사용되면 정지하는데 시간이 더 걸리고 브레이크 페달을 밟기가 더 힘들게 됩니다.

스티어링

전자식 파워 스티어링

스티어링 휠을 좌우 끝단까지 반복해서 회전시킬 경우 시스템은 과부하 방지 기능을 작동시키게 되고, 이로 인해 파워 스티어링 보조력이 감소되어 스티어링 휠 조작이 다소 무거워 질 수 있습니다. 이는 시스템 보호를 위한 정상적인 현상이며 시간이 지나면 다시 정상 상태로 복귀됩니다.

저속 주행 또는 정차 상태에서 스티어링 휠을 회전시킬 경우 소음이 발생할 수 있으나 이는 정상적인 모터의 작동음입니다.

저온에서 초기 시동 시 스티어링 휠을 회전할 때 모터 작동음이 약간 커질 수 있으나, 이는 정상적인 현상으로 온도가 상승하면 작동음이 줄어듭니다.

전자식 파워 스티어링 시스템은 엔진 시동 시에만 작동됩니다. 배터리 수명이 다 되었거나 완전 방전 시 스티어링 휠의 조작력이 무거워 질 수 있으므로 배터리를 교환하거나 충전 시킨 후 운행하십시오.

△경고

전자식 파워 스티어링 시스템에 이상이 감지될 경우 시스템 자체적으로 모터 보조력을 조절하게 되어 조향을 위해 평소 보다 많은 힘이 필요할 수 있습니다. 이 경우 사고의 위험이 있으므로 당사 정비망에서 점검 및 정비를 받으십시오.

트랙 이벤트 및 경주 주행

레이싱, 트랙 시험 또는 경주 주행은 차량 보증에 영향을 미칠 수 있습니다. 레이싱이나 기타 경주 주행에 차량을 사용하려면 그 전에 보증 매뉴얼을 참조하십시오.

젖은 도로에서 주행

비와 젖은 도로 때문에 차량의 접지력이 감소되어 정지 및 가속 능력에 영향을 받을 수 있습니다. 이런 주행 조건에서는 항상 더 천천히 운전하고 큰 물 웅덩이와 깊은 고인 물 또는 흐르는 물 위로 운전하는 것을 피하십시오.

비상 시 조치

건널목에서 엔진이 멈출 경우

자동 변속기 차량은 변속기를 N 위치에 놓고 다른 사람의 도움으로 차를 밀어 움직이십시오.

주의

한번에 10초 이상 스타터 모터를 작동하지 마십시오. 그러면 스타터 모터가 손상되거나 배터리가 방전될 수 있습니다.

주행 중 타이어가 펑크난 경우

주행 중 타이어 하나가 펑크가 나면 비상 경고등을 켜고 스티어링 휠을 꼭 잡은 후 발을 가속 페달에서 떼면서 차량 속도를 천천히 줄이고 브레이크 페달을 부드럽게 밟아 안전한 장소로 차를 이동한 후 타이어를 수리하십시오.

△경고

타이어가 펑크나면 절대 급제동을 하지 마십시오. 급제동은 차량을 한쪽으로 쏠리게 하여 예상치 못한 사고를 유발할 수 있습니다.

주행 중 고장이 발생한 경우

주행 중 차량에 고장이 발생하면 비상 경고등을 켜고 차량을 도로변 안전한 곳에 주차시키십시오.

비상 삼각표지판을 낮에는 차량 뒤쪽으로 100 m 지점에, 밤에는 200 m 지점에 설치하십시오. 설치 시 주변 교통 상황을 고려하고 안전에 유의하십시오.

비상 삼각표지판은 차량 출고 시 트렁크에 함께 제공되며, 도로교통법에 따라 항상 차에 비치해 두어야 합니다. 그렇지 않을 경우 처벌을 받습니다.

점검 후 차량이 주행 가능한 경우, 가까운 당사 정비망에서 차량 점검을 받으십시오. 아니면 당사의 긴급 출동 서비스를 이용하십시오.

△경고

안전에 관한 문제를 인지하는 경우 차량 운행을 중단하시고 차량을 당사 정비망으로 이동하시길 바랍니다. 그렇지 않으면 심각한 부상을 입을 가능성이 있습니다.

엔진 시동이 걸리지 않는 경우

시동을 걸었을 때 스타터 모터가 작동하지 않으면 배터리가 방전되었는지, 배터리 단자가 제대로 연결되어 있는지, 관련 퓨즈가 단선되지 않았는지 점검하십시오.

스타터 모터가 작동하지만 엔진이 시동되지 않으면 엔진 오일 레벨 및 연료 레벨을 점검하십시오.

계속 차량 시동이 걸리지 않으면 당사의 긴급 출동 서비스를 이용하십시오.

엔진이 과열된 경우

주행 중 출력이 갑자기 떨어지거나 냉각수 온도 경고등이 점등되면 안전한 곳에 차량을 정차하고 다음 조치를 취하십시오.

- 엔진을 공회전 상태로 두고 변속 레버를 자동 변속기의 P에 놓으십시오.
- 주차 브레이크를 체결하십시오.
- 에어컨을 끄십시오.
- 엔진 후드를 열어 엔진 룸이 환기되도록 하십시오.

△경고

수증기나 냉각수가 엔진에서 새어나오면 후드를 열지 마십시오.

뜨거운 수증기나 냉각수에 화상을 입을 수 있습니다.

- 냉각수 온도계에 정상 온도가 표시되면 엔진을 끄고 냉각수 레벨을 확인하십시오. 과열된 엔진을 식히기 위해 차량을 끄지 말고 공회전 상태로 두십시오. 냉각수 레벨이 공회전 상태에서도 내려가지 않으면 엔진을 끈 후 냉각시키십시오. 냉각팬이 작동하지 않으면 엔진을 끄고 냉각시키십시오.
- 냉각수 레벨이 낮은 경우에는 냉각수 보조 탱크의 캡을 연 후 냉각수를 조금씩 천천히 넣어 채우십시오.

주의

과열된 엔진에 차가운 냉각수를 갑자기 넣으면 엔진이 손상될 수 있습니다.

△경고

엔진이 뜨거울 때 냉각수 탱크 뚜껑을 열면 뜨거운 수증기나 냉각수가 뿜어져 나와 얼굴이나 기타 신체 부위에 화상을 입을 수 있습니다. 냉각수 탱크 캡을 열려면, 엔진이 충분히 식을 때까지 기다린 후 천을 사용하여 먼저 조금만 (1/3~1/2 정도만 돌림) 열어, 압력이 빠진 다음 완전히 여십시오.

- 임시 조치를 취한 다음에는 당사 정비망에서 즉시 차량 점검을 받으십시오.

물이 고인 길을 지날 경우

깊은 물 웅덩이 또는 30cm 이상 깊이로 물이 차 있는 도로에서는 절대 운행하지 마십시오.

운행 시 에어 클리너가 젖어 교환하거나 엔진 내부로 물이 유입되어 엔진 손상이 발생할 수도 있으며 이로 인해 발생하는 차량 고장 등에 대해서는 당사에서는 책임을 지지 않습니다.

전자식 주차 브레이크(EPB) 비상 제동

- 주행 중 브레이크 페달에 문제가 생겼을 때 전자식 주차 브레이크(EPB) 스위치를 당겨 비상 제동을 할 수 있습니다. 전자식 주차 브레이크(EPB) 스위치를 당기고 있는 동안만 제동력이 작동하며, 스위치에서 손을 떼면 제동력은 해제됩니다. 지속적으로 당겨 차량이 정지되는 경우 전자식 주차 브레이크(EPB)가 체결됩니다.
- 제동력이 작동하는 동안 주행정보 표시창(DIC)에 전자식 주차 브레이크 지시등이 켜집니다.
- 제동거리는 정상적인 제동거리보다 길어질 수 있습니다.

주의

- 전자식 주차 브레이크(EPB) 스위치를 비정상적으로 작동하였을 경우(과도한 조작, 지속적 작동)에는 전자식 주차 브레이크 경고등이 켜질 수 있습니다. 시동을 끄고 잠시 대기 후 다시 시동을 걸면 경고등이 꺼지면서 정상적인 작동 상태로 들어갑니다. 계속해서 경고등이 켜지면 당사 정비망에서 점검을 받으십시오.
- 전자식 주차 브레이크(EPB)로 비상 제동을 하고 난 후, 관련 장치에서 소음이 발생하거나 탄 냄새가 계속 날 경우, 시스템 손상일 수 있으니 당사 정비망에서 점검을 받으십시오.

△경고

주행 중 전자식 주차 브레이크(EPB) 스위치를 작동하면 매우 위험한 상황이 발생할 수 있으므로 반드시 비상시에만 사용하십시오.

화재가 발생할 경우

전기 및 연료 시스템에 승인되지 않은 변경을 하거나 사고가 나면 화재가 발생할 수 있습니다.

화재가 발생할 경우에는 놀라지 말고 엔진을 끈 후 소화기를 사용하여 화재를 초기 진압하십시오.

차량 인도 시에 소화기가 제공되지 않은 경우는 소화기를 취급하는 근처 상점에서 구입하여 차량에 소화기를 비치해 놓으십시오.

소화기 옆쪽에 부착된 사용법을 읽어보고 소화기의 사용 및 취급 방법을 익혀 두십시오. 소화기가 없으면 물로 화재 진압을 시도하거나 119에 전화하여 소방대를 부르십시오.

△경고

차량에는 각종 유류, 천 및 플라스틱 계열제품이 많아 화재 발생 시 순식간에 다른 부위로 번질 수 있으므로 모든 탑승자들은 즉시 내려 안전한 곳으로 이동하시기 바랍니다.

절대로 전기 및 연료장치에 대해 임의로 개조하지 마십시오. 차량의 전기 및 연료장치 개조는 화재발생의 원인이 될 수 있습니다. 만일 개조로 인해 화재가 발생할 경우 당사는 책임이 없음을 알려드립니다.

△경고

전기차의 경우 주행 중 사고가 발생하면 비상 경고등을 켜고 차량을 도로변 안전한 곳에 정차하여 시동을 끄십시오.

화재가 발생했을 때에는 사람들이 접근하지 않도록 조치 후 소방서에 연락하여 전기차량 화재임을 알리고 지시를 따르십시오.

차량 내부 또는 외부에 노출된 전선이 보일 경우 절대로 만지지 마십시오. 고전압 전선과 커넥터 등 모든 전기 부품 및 장치를 만지지 마십시오. 심각한 감전 상해를 입을 수 있습니다.

주행 중 차량이 침수 되었을 경우 즉시 시동을 끄고 안전한 장소로 대피하십시오.

소방서 등 응급기관에 연락해 조치를 받으십시오.

고속도로에서 사고·고장 시 행동요령
사고 또는 고장으로 정차 시 2차사고 예방을 위해 다음 조치를 취하십시오.

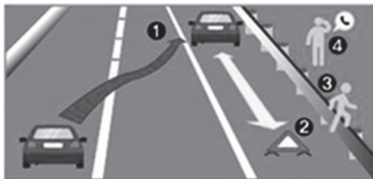

1. 신속히 비상등을 켜고 차량은 갓길로 이동 시킵니다.
2. 차량 후방에 안전삼각대를 설치합니다.
3. 운전자와 탑승자는 가드레일 밖 등 안전지대로 대피합니다.

4. 경찰(112), 소방(119) 또는 한국도로공사(1588-2504)로 연락하여 도움을 요청합니다.

폭설시 행동 요령

- 라디오를 항상 청취하고 고속도로 안내전화 1588-2504를 이용합시다.
- 커브길, 고갯길, 교량 등에는 감속운전을 하십시오.
- 차량방치 및 갓길 주차는 제설작업에 지장을 초래하니 삼가 합시다.
- 부득이 이석시 연락처를 반드시 남겨 두십시오.
- 차간 안전거리를 확보하고 브레이크 사용을 자제하십시오.
- 수시로 차량 주변의 눈을 치워 배기관(머플러)이 막히지 않도록 하십시오.
 - 고속도로 콜센터 전화 및 권역별 라디오 주파수 안내
고속도로 안내전화 : **1588-2504** (지역번호 없이)
교통정보 제보 접수 : **080-701-0404**
- 재난시 라디오 주파수

구분		서울	대전	대구	부산	광주	군산	원주	강릉
KBS	표준	97.3	94.7	101.3	103.7	90.5	96.9	97.1	98.9
MBC	FM4U	91.9	97.5	95.3	88.9	91.5	99.1	98.9	94.3
	표준FM	95.9	92.5	96.5	95.9	93.9	94.3	92.7	96.3
SBS(TBC)		107.7	95.7	99.3	99.9	101.1	90.1	105.1	106.1
TBS(TBN)		95.1	102.9	103.9	94.9	97.3	102.5	105.9	105.5

[NSC(국가안전보장회의) 권장 대국민 행동요령]

시동 및 작동

신차 길들이기

차량 출력 및 경제성을 개선하고 수명을 더하기 위해 처음 몇 백 킬로미터를 운행하는 동안은 다음과 같은 조치를 따르십시오.

- 출발 시 가속페달은 너무 세게 밟지 마십시오.
- 엔진을 급가속하지 마십시오.
- 긴급한 상황을 제외하고는 급제동을 피하십시오.
- 엔진 손상을 피하고 연료소비를 줄이기 위해 급출발, 급가속 및 장시간 고속 주행을 피하십시오.
- 낮은 기어에서 급가속을 피하십시오.
- 다른 차량을 견인하지 마십시오.

점화 스위치 위치

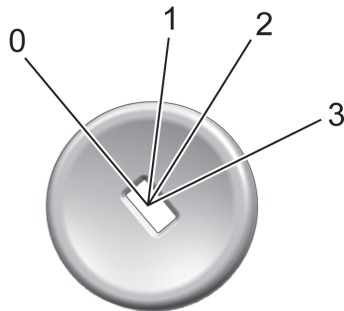

0 : Stopping Engine/LOCK/OFF

1 : ACC/ACCESSORY

2 : ON/RUN

3 : START

점화 스위치는 4개의 위치를 가지고 있습니다.

0(Stopping Engine/LOCK/OFF) : 점화장치 꺼짐

1(ACC/ACCESSORY) : 점화장치 꺼짐, 스티어링 휠 잠금 해제

0 위치에서 1 위치로 키를 돌릴 때 핸들이 잠겨 키가 움직이지 않으면, 핸들을 좌우로 부드럽게 돌려주면서 키를 돌리면 잠김이 풀리면서 쉽게 1 위치로 돌아갑니다.

2(ON/RUN) : 점화장치 켜짐

3(START) : 시동

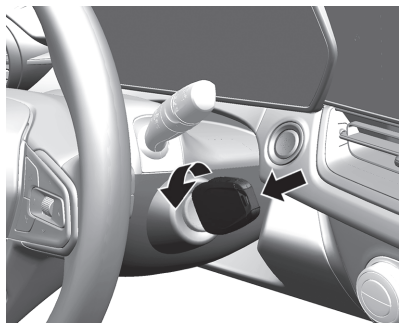

차량의 시동을 끄려면,

1. 차량을 멈추십시오.
2. 자동 변속기의 경우 P로, 수동 변속기의 경우 중립으로 변속합니다.
3. 키를 누르고 LOCK/OFF 위치로 돌립니다. (키를 2 위치에서 1 위치로 돌릴 때 안쪽으로 누른 상태에서 돌립니다.)
4. 키를 빼십시오.
5. 주차 브레이크를 체결합니다.

주의

시동이 걸린 상태에서 재시동하면 시동모터가 손상될 수 있으니 시동이 걸린 상태에서는 절대로 재시동하지 마십시오.

주의

엔진이 가동되고 있지 않을 때에는 키를 오랜 시간 동안 1 또는 2 위치에 두지 마십시오. 배터리가 방전됩니다.

△위험

주행 중에는 키를 0~1 위치로 돌리지 마십시오. 운전자가 차량 제어를 못하고 제동력 보조 기능이 작동하지 않아 차량 손상, 탑승자 부상 또는 사망을 초래할 수 있습니다.

△경고

핸들 가운데 공간에 팔을 집어 넣은 상태로 키를 조작하지 마십시오. 외적인 요인 등에 의해 핸들이 갑자기 돌아가게 되면 손가락이나 손 또는 팔 등이 부상당할 수 있습니다.

주의

차량 시동키 고리에 무게가 나가는 물체 또는 지갑형 키 고리 등을 부착하지 마십시오. 시동키 고리에 무거운 물체를 부착하고 운행시에는 물체의 중량에 의해 운행 중 시동키가 OFF로 돌아가서 차량의 시동이 꺼지는 등의 예상치 못한 현상이 발생할 위험이 있습니다.

시동 버튼 위치

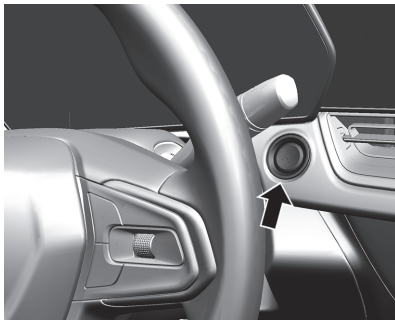

버튼을 누르면 ACC, ON 및 OFF 세가지 모드로 바뀝니다.

시스템 작동을 위해 스마트 키가 반드시 차량에 있어야 합니다. 시동 버튼으로 시동이 걸리지 않을 경우, 차량 주변에 강력한 무선 안테나 신호가 있어 스마트 키 시스템 접속에 간섭을 일으키고 있을 가능성이 있습니다.

OFF(LED 꺼짐): 엔진 가동 중에 시동 버튼을 한 번 누르면 시동이 꺼집니다.

이 때 유보 액세서리 전원(RAP)이 작동합니다.

차량이 이동하고 있는 중에는 엔진을 끄지 마십시오. 엔진이 꺼지면 브레이크와 스티어링 시스템의 파워 보조 시스템이 꺼지게 되고 에어백이 작동되지 않을 수 있습니다.

비상 상황에서 엔진을 꺼야 하는 경우:

1. 브레이크를 강하게 그리고 일정한 압력으로 밟습니다. 브레이크를 반복적으로 밟지 말아야 합니다. 이에 따라 파워 보조력이 떨어져 더 높은 브레이크 페달 압력이 필요하게 됩니다.
2. 차량 기어를 **N(중립)** 위치에 놓습니다. 이는 차량이 이동 중에 있어도 가능합니다. **N(중립)** 위치로 변속한 다음 브레이크를 강하게 밟으면서 차량을 안전한 장소로 운행해 갑니다.
3. 완전히 정지시키고 **P(주차)**로 변속한 다음 시동을 끕니다.
4. 주차 브레이크를 체결합니다.

△경고

주행 중에는 절대 시동 버튼을 누르지 마십시오. 주행 중 차량 시동을 끄면 브레이크 및 스티어링 보조력이 상실되어 차량 제어가 힘들고 에어백이 작동 중지될 수 있습니다.

주행 중에는 비상 시에만 차량 시동을 끄십시오.

차량을 길가에 붙일 수 없고 주행 중 엔진을 반드시 꺼야 하는 경우, 시동 버튼을 2초 넘게 누르거나, 5초 내에 두 번 누릅니다.

ACC (황색 LED): 이 모드에서는 엔진이 꺼진 상태에서 일부 액세서리 전원을 사용할 수 있습니다. 시동이 꺼진 **OFF** 모드에서 브레이크 페달을 밟지 않고 시동버튼을 한 번 누르면 **ACC** 모드가 됩니다.

ACC 모드에서 시동을 걸지 않고 **ON** 모드로 변경하려면, 버튼을 한 번 눌러 시동을 **OFF** 모드로 변경 후에 **ON** 모드로 전환시키십시오.

배터리 방전을 방지하기 위해 **ACC** 모드에서 수 분이 지나면 **OFF** 모드로 전환됩니다.

ON (녹색 LED): 이 모드는 시동과 주행용입니다. 브레이크 페달을 밟고 시동 버튼을 눌러서 엔진 크랭킹이 시작되면 버튼을 놓으십시오. 엔진 크랭킹은 시동이 걸릴 때까지 계속됩니다.

시동을 걸지 않고, 시동이 꺼진 상태에서 **ON** 모드(정비 전용 모드)로 전환시키려면 브레이크 페달을 밟지 말고 시동 버튼을 5초이상 누르십시오.

주의

시동을 걸지 않은 상태로 **ON** 모드를 장시간 유지하게 되면, 배터리가 방전되어 시동을 걸지 못할 수도 있습니다.

정비 전용 모드

이 파워 모드는 정비 및 진단에 사용될 수 있으며, 배출 가스 검사를 위해 필요한 경우 엔진 정비 지시등의 올바른 작동 여부를 확인하는 데도 사용될 수 있습니다.

시동을 끄고 브레이크 페달을 작동하지 않은 상태에서 버튼을 5초 넘게 누르고 있으면 차량이 정비 전용 모드로 전환합니다.

계기 및 오디오 시스템은 **ON** 모드에 있을 때처럼 작동하지만, 차량을 주행할 수 없습니다. 엔진은 정비 전용 모드에서 시동되지 않습니다.

정비 전용 모드에서 시동 버튼을 누르면 **OFF** 모드로 전환됩니다.

엔진 시동

변속 레버를 P(주차)로 이동하십시오. 차량이 이미 움직이는 상태에서 엔진 시동을 다시 걸려면, N(중립)만 사용하십시오.

주의

차량이 움직이면 P(주차)로 변속하지 마십시오. 그럴 경우, 변속기에 손상이 갈 수 있습니다. 차량이 완전히 정지되었을 때만 P(주차)로 변속하십시오.

주의

전자 부품이나 액세서리를 추가할 경우, 엔진 작동 방식이 변경될 수 있습니다. 그에 따른 손상은 차량 보증으로 처리되지 않습니다.

점화 스위치를 이용한 엔진 시동

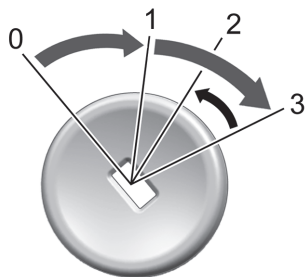

1. 위치 1로 키를 돌리십시오. 스티어링 휠 잠금을 해제하기 위해서 스티어링 휠을 살짝 움직이십시오. 자동 변속기의 변속 레버를 P 위치로 옮기십시오. 가속하지 마십시오.

2. 브레이크 페달을 밟은 상태에서 키를 3 위치로 돌린 후 엔진 시동이 걸리면 놓으십시오. 재시동 또는 엔진을 끄기 위해서는 키를 0으로 다시 돌리십시오.

주의

시동모터의 손상 방지를 위해 1회에 10초 이상 시동모터를 작동시키지 마십시오. 시동이 걸리지 않으면 키를 0 위치 또는 1 위치로 돌렸다가 약 10초 후 재시동 하십시오.

시동 후 정차 상태에서 가속 페달을 밟아 높은 엔진 회전수를 유지하면 엔진 내부 구성 부품의 손상 또는 높은 열로 인해 배출가스 관련부품이 손상될 수 있습니다.

자동 변속기 차량은 반드시 브레이크 페달을 밟은 채로 시동을 걸고, 출발을 위해서 변속레버를 D 또는 R 위치로 이동시킬 때도 반드시 브레이크 페달을 밟으십시오.

시동 버튼을 이용한 엔진 시동

1. 스마트 키는 차량 내부에 두거나 운전자가 직접 가지고 있어야 합니다. 브레이크 페달을 밟은 상태로 시동 버튼을 누릅니다. 엔진 크랭킹이 시작되면, 버튼을 놓으십시오. 엔진이 가열되면 공회전 속도가 내려갑니다. 엔진 시동을 건 즉시 엔진 속도를 높이지 마십시오. 스마트 키가 차량에서 작동 범위에서 벗어난 경우, 간섭이 있을 경우 또는 스마트 키 배터리가 부족한 경우, 주행정보 표시창(DIC) 메시지가 표시됩니다.

2. 추운 날씨에는 시동이 잘 걸리지 않을 수 있습니다. 시동 버튼을 최대 15초까지 눌러 주십시오. 시동 모터가 과열되지 않도록 최소 15초를 기다렸다가 다시 시도하십시오. 엔진 시동이 걸리면 버튼을 놓아 주십시오. 차량에 시동이 걸렸다가 금새 정지될 경우 똑같이 해 주십시오. 엔진 시동을 건 즉시 엔진 속도를 높이지 마십시오. 오일이 따뜻해지면서 모든 작동 부품을 원활해줄 때까지 엔진과 변속기를 부드럽게 작동해 주십시오.

주의

크랭킹이 멈춘 즉시 엔진 크랭킹을 오랫동안 시도할 경우, 과열이 발생하고 시동 모터를 손상시키며 배터리 방전을 일으킬 수 있습니다. 시동 모터가 과열되지 않도록 최소 15초를 기다렸다가 크랭킹을 다시 시도하십시오.

△위험

환기가 잘되지 않은 차고나 실내에서는 엔진 시동을 건 상태로 오래 머무르지 마십시오. 배출가스에 중독되어 심각한 부상을 입거나 생명을 잃을 수 있습니다.

자동 변속차량은 P 또는 N 위치에서 시동을 걸 수 있습니다. 그러나 안전을 위해서 반드시 P 위치에서 시동을 거십시오. N 위치에서는 무의식적인 오조작으로 변속레버가 쉽게 주행 위치로 움직일 수 있습니다. 이 경우 브레이크 페달에서 발을 떼는 순간 차량이 움직이게 되고 이때 운전자가 당황하여 차량을 잘못 조작하게 되면 불의의 사고를 당할 수 있습니다.

주의

엔진 노킹은 언덕길 주행 및 가속 시에 엔진 연소실 안에서 연료와 공기의 연소 과정 중에 엔진에 가해지는 압력 부하에 따라 엔진의 성능 및 연비를 좋게 하는 과정에서 간헐적으로 발생할 수 있으나, 기능 및 안전에는 전혀 문제가 없습니다.

유보 액세스리 전원(RAP)

유보 액세스리 전원(Retained

Accessory Power, RAP)은 차량 시동을 끈 후 최대 10분간 아래의 기능을 사용할 수 있도록 합니다.

- 오디오 시스템
- 전동식 유리창
- 선루프
- 전원 소켓

차량에 따라 오디오 시스템 및 전원 소켓은 운전석 도어가 열리면 기능이 꺼집니다.

주차

주차 시 다음 사항을 준수하십시오.

- 쉽게 불이 붙을 수 있는 장소에 차량을 주차하지 마십시오. 배기 장치의 고온으로 인해서 불이 붙을 수 있습니다.
- 주차 브레이크는 항상 릴리스 버튼을 누르지 않은 상태에서 체결하십시오. 내리막이나 오르막길에서는 가능한 단단하게 체결하십시오.
- 엔진 및 점화스위치를 끄십시오.
- 자동 변속기 차량 주차 변속레버를 P에 놓으시고 가능한 주차 브레이크를 단단히 체결하고 차량의 정차를 확인하십시오.
- 오르막길 주차 시에는 앞바퀴를 연석에서 나가는 방향으로, 내리막길 주차 시에는 앞바퀴를 연석방향으로 돌려놓으십시오.
- 유리창을 닫으십시오.
- 차량을 잠그고 도난방지 경고 시스템을 작동하십시오.

△경고

주차에 대한 책임은 전적으로 운전자에게 있습니다.

차량 주차를 완료한 후에는 반드시 변속 레버를 P에 놓으십시오.

변속 레버가 N에 있는 중립 주차를 할 경우에는 차량의 휠이 잠기지 않아 지면의 기울기 정도, 바람, 빗물 등과 같은 환경적인 요인 또는 사람, 기타 물체 등으로부터 차량에 가해지는 힘에 의해 차량이 움직여서 인명 및 물리적인 피해등의 피해를 유발할 수 있습니다. 이로 인한 사고는 당시의 보증에 포함되지 않습니다.

토크 잠금

토크 잠금은 차량의 무게가 변속기의 주차 멈춤쇠에 너무 많은 힘을 가할 때 발생합니다. 이 현상은 경사에서 주차를 할 때 변속이 P(주차) 위치에 정확히 이루어지지 않았을 때 발생하며 그럴 경우 P(주차) 위치에서 벗어나기가 어려워집니다. 토크 잠금을 방지하기 위해서는 경사로에서 주차를 할 때, 주차 브레이크를 체결한 다음 P(주차)에 기어를 넣으십시오. 방법은 앞에 나온 “주차” 부분을 참조하십시오.

토크 잠금이 발생할 경우, 견인을 통해 차량을 평지로 이동시킨 후 주차 멈춤쇠의 압력을 제거해야 P(주차) 위치로부터 변속을 할 수 있습니다.

주차로부터 변속

이 차량에는 전자식 변속 잠금 장치 해제 시스템이 장착되어 있습니다.

변속 잠금 해제 기능의 역할:

- 시동 버튼이 ON 모드에 있고 브레이크 페달을 밟지 않은 상태에서 변속 레버가 P(주차)에서 다른 기어로 변속하는 것을 방지합니다. 변속 잠금장치 해제 기능은 배터리가 방전되었거나 전압이 너무 낮은 (9V 이하) 경우를 제외하고 항상 작동합니다. 차량의 배터리가 충전되어 있지 않거나 배터리 전압이 낮은 경우, 배터리를 충전하거나 다른 차의 배터리와 연결(점프 케이블을 이용한 시동)해 주십시오.

P(주차)에서 다른 기어로 변속하는 방법은 다음과 같습니다.

1. 브레이크 페달을 밟습니다.
2. 시동 버튼을 ON 모드로 놓습니다.
3. 변속 레버 릴리스 버튼을 누릅니다.
4. 변속 레버를 원하는 위치로 옮깁니다.

그래도 P(주차)에서 다른 기어로 변속할 수 없다면 다음과 같이 하십시오.

1. 변속 레버 릴리스 버튼을 완전히 놓습니다.
2. 브레이크 페달을 누른 상태로 변속 레버 릴리스 버튼을 다시 누릅니다.
3. 변속 레버를 원하는 위치로 옮깁니다.

여전히 변속에 문제가 있을 경우 당사 정비망에 문의하십시오.

인화 물질 위에 주차

△경고

인화물질이 차량 아래의 뜨거운 배기구 부분에 닿아 발화가 될 수 있습니다. 종이, 낙엽 또는 기타 인화물질 위에 주차하지 마십시오.

주차된 차량의 엔진 작동 시간

엔진 가동 상태로 주차하지 않는 것이 가장 좋습니다. 엔진 가동 중에 차량에서 떠나려면 반드시 차량이 움직이지 않게 하고 충분한 환기가 이루어지도록 하십시오.

차량이 엔진 가동 상태로 주차되어 있고 스마트 키가 차량 외부에 있는 경우 엔진은 최대 약 30 분 동안 가동됩니다.

차량이 엔진 가동 상태로 주차되어 있고 스마트 키가 차량 내부에 있는 경우 엔진은 최대 약 1시간 동안 가동됩니다.

차량이 언덕에 주차된 경우 연료 부족으로 인해 엔진이 더 빨리 꺼질 수 있습니다.

엔진 가동 중에 차량을 P(주차) 상태에서 서 변속하면 타이머가 재설정됩니다.

엔진 배기

엔진 배기

△위험

엔진 배기가스에는 독성이 있는 일산화탄소가 포함되어 있습니다.

일산화탄소는 무색무취이며 흡입하였을 경우 치명적일 수 있습니다.

배기가스가 차량의 내부로 들어왔을 경우 유리창을 여십시오. 당사 정비망에서 고장 원인을 바로 잡으십시오.

테일게이트를 연 채 운전하지 마십시오.

배기가스가 차량 안으로 들어올 수 있습니다.

엔진작동중에는 배기장치 주변이 고온상태가 되기 때문에 관련부품을 만지면 심한 화상을 입을 수 있습니다.

△위험

환기가 잘 되지 않는 폐쇄된 구역에서 차량을 공회전시키는 것은 위험합니다. 엔진 배기 가스가 차량 안으로 유입될 수 있습니다. 엔진 배기 가스에는 무색 무취의 일산화탄소가 포함되어 있습니다. 일산화탄소는 의식불명 또는 사망을 초래할 수 있습니다.

신선한 공기가 유입되지 않는 차고나 건물 등의 폐쇄된 공간에서 절대 엔진을 가동하지 마십시오.

자동 변속기

자동 변속기



P(주차): 이 위치에 놓으면 앞바퀴가 잠깁니다. 이 위치는 차량이 쉽게 움직이지 않으므로 엔진 시동을 걸 때 사용하기가 가장 좋은 위치입니다.

△경고

주차 브레이크를 확실히 걸고 변속 레버를 완전히 P에 놓은 것이 아닌 상태에서 차량 밖으로 나오면 위험합니다. 차량이 굴러 갈 수 있습니다.

엔진을 가동 상태로 두고 차량을 떠나지 마십시오. 엔진 시동을 켜 둔 상태라면 차량이 갑자기 움직일 수 있습니다. 본인이나 다른 사람이 부상을 입을 수 있습니다. 차량이 움직이지 않도록 하기 위해, 평평한 지면인 경우에도 항상 주차 브레이크를 걸고 변속 레버를 P(주차)에 놓으십시오.

엔진 시동을 걸기 전에 변속 레버를 **P**로 확실히 변속하십시오. 차량에는 자동 변속기 변속 잠금 컨트롤 시스템이 장착되어 있습니다.

시동 버튼이 **ON** 모드에 있는 상태에서 브레이크 페달을 완전히 밟은 후 변속 레버를 **P**에서 움직이기 전에 변속 레버 릴리스 버튼을 눌러야 합니다.

차량이 **P**에서 변속되지 않는 경우, 브레이크 페달을 밟은 상태에서 변속 레버에 가하는 압력을 줄인 후 변속 레버를 **P** 안쪽으로 끝까지 미십시오. 그런 다음, 변속 레버를 원하는 기어 위치에 놓으십시오.

R(후진): 이 기어는 후진용으로 사용하십시오.

주의

차량이 앞으로 움직일 때 **R**로 변속을 하면 변속기에 손상이 갈 수 있습니다. 이럴 경우 수리는 차량 보증으로 처리되지 않습니다. 차량이 멈춘 다음에만 **R**로 변속을 하십시오.

N(중립): 이 위치에서는 엔진이 바퀴와 연결이 해제됩니다. 차량이 이미 움직이는 상태에서 엔진 시동을 다시 걸려면, **N**만 사용하십시오.

⚠경고

엔진이 고속으로 작동할 때 주행 기어로 변속하는 것은 위험합니다. 브레이크 페달을 완전히 밟고 있지 않을 경우, 차량이 매우 급격히 움직일 수 있습니다. 통제력을 잃고 사람이나 물체를 칠 수 있습니다.

엔진이 고속으로 회전할 때 주행 기어로 변속하지 마십시오.

주의

엔진이 고속으로 작동하는 상태에서 P나 N에서 벗어나 변속하는 것은 변속기에 손상을 줄 수 있습니다. 이럴 경우 수리는 차량 보증으로 처리되지 않습니다.

엔진이 고속으로 작동하고 있는 상태에서는 차량 변속을 하지 마십시오

D(주행): 이 위치는 일반 주행용입니다. 이 위치는 최적의 연비를 제공합니다. 더 많은 출력이 필요하면,

- 천천히 가속하거나 일정한 속도를 유지하려면 가속 페달을 약 반정도 밟습니다.
- 빠르게 가속하거나 통과하려면 가속 페달을 완전히 밟습니다.

L(저단): 이 위치에서는 수동 변속기와 유사하게 기어 변속을 할 수 있습니다.

작동 모드

차량의 성능을 높이기 위해 변속기가 정상보다 낮은 기어에서 작동할 수 있습니다. 낮은 기어에서 작동하는 경우, 엔진 회전수가 높아지고 소음이 증가할 수 있습니다.

- 경사지를 오를 때, 고온이나 높은 고도에서 주행할 때 과도한 변속을 방지하기 위해 변속기가 낮은 기어를 유지할 수 있습니다.
- 경사지를 내려갈 때 엔진 제동 기능을 제공하기 위해 변속기가 낮은 기어를 유지할 수 있습니다. 브레이크 페달을 밟을 때에도 엔진 제동 기능을 제공하기 위해 변속기가 저단으로 변속을 할 수 있습니다.

자동차 탄력 이용

자동차 탄력 이용은 차량이 모래, 진흙, 눈 또는 구덩이에 빠졌을 경우에만 사용합니다. 트랙션 컨트롤 시스템을 끄십시오.

변속 레버를 **D**와 **R** 사이에서 반복적인 패턴으로 움직이십시오. 엔진을 고속으로 작동하지 말고 갑작스런 가속을 하지 마십시오.

자동 변속기 학습기능

운전자가 정속 주행 혹은 변속 시 자동 변속기는 스스로 학습합니다. 이는 자동 변속기의 내구성을 높이고, 최상의 변속감을 유지하고자 하는 목적을 갖고 있습니다.

초기 주행 시, 다소 부드럽지 못한 변속감을 느낄 수 있으나 이는 정상이며, 각 단수에서 정속 주행하고, 변속이 반복해서 일어남에 따라 변속품질이 점차적으로 나아질 수 있습니다.

수동 모드

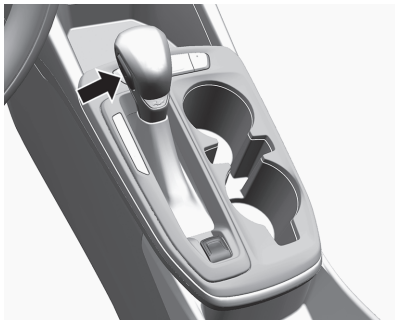

전자식 레인지 셀렉트(Electronic Range Select, ERS) 모드

ERS 모드를 이용하면 내리막길을 주행할 때 변속기의 가장 높은 기어 단수를 선택할 수 있습니다. 차량에는 계기판에 전자식 변속 위치 표시등이 있습니다. ERS 모드를 사용할 때에는 L 옆에 숫자가 표시되고 이 숫자는 현재 선택된 가장 높은 기어 단수를 나타냅니다.

ERS 모드 사용 방법 :

1. 변속 레버를 L로 움직입니다.
2. 변속 레버의 + 또는 -을 눌러 이용할 수 있는 기어 레인지를 높이거나 낮춥니다.

D에서 L로 변속하면 변속기는 설정된 저단 기어 레인지로 변속하며, 설정된 레인지에서 이용할 수 있는 가장 높은 기어가 주행 정보 표시창 (DIC)의 L 옆에 표시됩니다.

DIC에 표시된 숫자는 변속기가 작동할 수 있는 가장 높은 기어입니다. 이는 이 숫자 이하의 모든 기어를 사용할 수 있다는 것을 의미합니다. 예를 들어 L4가 표시되면 1단~4단 기어가 차량에 의해 자동으로 변속됩니다. +을 사용하거나 D로 변속할 때까지 변속기는 5단으로 변속하지 않습니다.

L 상태에서 엔진 속도가 너무 높을 경우 변속기는 저단 기어 레인지로의 변속을 방지합니다.

운전자에게 차량을 감속할 수 있는 짧은 시간이 주어지며, 주어진 시간 내에 차량이 감속되지 않을 경우 저단 기어 레인지 변속이 완료되지 않습니다. 차량을 더 감속한 후 -을 눌러 원하는 저단 기어 레인지로 변속합니다.

ERS 모드를 사용할 때, 크루즈 컨트롤도 이용할 수 있습니다.

고장

고장인 경우 엔진 정비 경고등이 점등됩니다.

변속기가 특정 기어 단수로 고정되며 자동 및 수동 기어 변속이 불가능합니다.

당사 정비망에서 고장 원인에 대한 조치를 취하십시오.

브레이크

브레이크

△경고

평소보다 브레이크 페달이 깊게 밟히거나 브레이크 페달이 무겁게 느껴지면 신속히 당사 정비망에서 점검을 받으십시오. 그 상태로 계속 운행하시면 불의의 사고를 당할 수 있습니다.

△경고

긴 내리막길을 내려갈 때는 가능한 엔진 브레이크를 사용하십시오. 계속해서 브레이크를 사용하게 되면 디스크나 드럼의 과열로 인해 브레이크 성능이 저하되어 불의의 사고를 당할 수 있습니다.

주의

브레이크 마찰재(패드, 라이닝)를 교환했을 경우, 제동 성능이 충분히 발휘되지 않을 수 있으므로 처음 100 km 이내의 주행거리는 가능한 급브레이크를 삼가시고 운행에 주의하십시오.

브레이크 페달을 밟은 채 주행을 하게 되면 브레이크 및 ABS가 정상적으로 작동하지 않을 수 있을 뿐만 아니라 브레이크 부품들을 빨리 마모시키고 제동등이 계속 점등되어 있어 뒤 차량 주행에 방해가 됩니다.

젖은 길 주행이나 세차 후에는 브레이크가 물에 젖어 제동력이 저하될 수 있습니다. 저속으로 주행하면서 브레이크 페달을 가볍게 여러번 밟아 브레이크 성능을 점검한 후 운행하십시오.

주의

브레이크 패드가 마모 한계에 도달하면 주행중 또는 제동시 브레이크 쪽에서 이음이 발생할 수 있습니다. 이음이 발생하면 즉시 당사 정비망에서 점검을 받으시고 필요시 패드를 교환하십시오.

전자 유압식 브레이크 시스템 (Electro-Hydraulic Brake System)

이 차량에는 안정적인 제동력 확보와 연비 향상의 목적으로 전자 유압식 브레이크 시스템

(Electro-Hydraulic Brake System)이 장착됩니다.

전자 유압식 브레이크 시스템은 운전자가 브레이크 페달을 밟을 시 전기 모터를 작동하여 발생한 제동력을 각 휠로 전달합니다. 이로 인해 저속에서 브레이크 페달을 밟거나 뺄 때 전기적 신호음과 밸브 작동음이 들릴 수 있으나 이는 정상적인 현상입니다.

또한 주행 후 시동을 끈 뒤 일정시간 후에 전자 유압식 브레이크 시스템의 밸브 및 스위치의 점검을 위해 작동음이 발생하나 이도 정상적인 현상입니다.

ABS(안티록 브레이크 시스템)

급브레이크를 밟거나 미끄러운 도로에서 제동을 하면 노면과 타이어 사이의 마찰력이 브레이크 제동력보다 작은 관계로 차바퀴가 고정되어 차량이 미끄러지게 됩니다.

ABS는 이러한 현상을 방지하기 위하여 순간적으로 브레이크의 작동과 해제를 반복함으로써 차량의 제동력을 유지시키고 핸들에 의한 차량 조작을 가능하게 합니다.

ABS 제어는 브레이크 페달의 진동 및 조절과정의 소음을 통해서 알 수 있습니다.

최적의 제동을 위해서는 페달이 진동하더라도 브레이크 페달을 완전히 밟은 상태를 유지 하십시오. 페달 밟는 힘을 감소시키지 마십시오.

시동 후 초기 출발시 “드르륵” 과 같은 기계적인 소리가 1회 발생되는데, 이는 ABS 장치가 작동준비를 완료하는 소리로 정상적인 현상입니다.

ABS 장치에 결함이 발생하여 ABS가 정상적으로 작동되지 않더라도 일반 브레이크와 동일하게 작동하도록 되어 있습니다.

과속방지턱이나 비포장도로 주행중 가볍게 브레이크 페달을 밟은 경우에도 ABS가 작동할 수 있습니다. 이는 노면 특성에 따른 각 바퀴의 속도차에 의한 것이며, 정상적인 현상입니다.



ABS에 문제가 발행한 경우, 이 경고등이 점등합니다.

급제동 경보 시스템(ESS)

급제동 경보 시스템(Emergency Stop Signal)은 차량 주행 중에 급제동을 하여 ABS가 작동하면, 브레이크 램프가 빠르게 점멸되어 후방 차량에게 위험 상황을 경고할 수 있는 시스템입니다.

급제동 경보 시스템은 시속 50 km/h 이상 주행 조건에서 작동되며 1초에 약 4회 정도 브레이크 등이 점멸합니다.

주의

ABS 장착차량이라도 일반 브레이크 장착차량과 비슷한 제동거리가 필요하므로 앞차와의 안전거리를 충분히 유지하십시오.

타이어 주위의 세차나 청소시에는 ABS 관련장치 및 배선이 손상되지 않도록 주의하십시오.

△위험

주행 중 브레이크 시스템 경고등이 ABS 경고등과 함께 점등되면, 급제동시 매우 위험하므로 급제동을 삼가고 즉시 차량속도를 현격히 줄여 서행 운행하고 신속히 당사 정비망에서 점검을 받으시기 바랍니다. 만일 속도를 줄이지 않고 계속 주행하면 불의의 사고를 유발할 수 있습니다.

△경고

ABS에 고장이 있으면 정상보다 무거운 제동으로 인하여 휠이 잠기기 쉽습니다. 이럴 경우 ABS의 이점이 더 이상 없으며, 급제동시 더 이상 차량이 제어되지 않고 옆으로 미끄러질 수 있습니다.

ABS 경고등이 점등되면 매우 위험하므로 급제동을 삼가고 차량을 서행 운행하여 신속히 당사 정비망에서 점검을 받으시기 바랍니다.

ABS 사용

브레이크를 펌프질하듯 밟지 마십시오.

브레이크 페달을 확실히 밟아 ABS를 작동시키십시오. ABS 펌프 모터 작동 소리가 들리고 브레이크 페달 진동이 느껴질 수 있습니다. 이런 현상은 정상입니다.

비상 시 제동

ABS는 운전자가 조향과 제동을 동시에 할 수 있게 해 줍니다. 대부분의 비상 상황에서, 최고로 제동을 잘 하는 것보다 방향을 트는 것이 더 도움이 될 수 있습니다.

전자식 주차 브레이크(EPB)



전자식 주차 브레이크 (Electric Parking Brake, EPB) 스위치는 센터 콘솔에 있습니다. EPB는 시동이 꺼진 상태에서도 항상 작동할 수 있습니다. 배터리 방전을 방지하기 위해, 엔진이 가동되지 않는 상태에서는 EPB를 반복 사용하지 마십시오.

배터리 충전 상태가 충분치 않을 경우 EPB를 체결하거나 해제할 수 없습니다.

이 시스템에는 적색 주차 브레이크 상태등과 주황색 주차 브레이크 경고등이 포함되어 있습니다.

또한 주차 브레이크와 관련된 주행정보 표시창(DIC) 메시지가 있습니다.

시스템에 관련 경고등 및 DIC 메시지가 표시 될 경우 당사 정비망을 통해 점검하십시오.

EPB 작동

EPB 작동 방법:

1. 차량이 완전히 정지되어 있는지 확인하십시오.
2. EPB 스위치를 잠시 들어올리십시오.

EPB가 완전히 걸리면 적색 주차 브레이크 상태등이 점멸한 다음 계속 켜져 있습니다.

적색 주차 브레이크 상태등이 계속 점멸할 경우, EPB가 부분적으로 걸려있거나 EPB에 문제가 있는 것입니다. 주행정보 표시창(DIC)에 메시지가 표시됩니다. EPB를 해제하고 다시 작동해 보십시오. 상태등이 켜지지 않거나 계속 점멸할 경우, 차량 정비를 받으십시오.

적색 주차 브레이크 상태등이 점멸할 경우 차량을 운전하지 마십시오. 당사 정비망에서 점검 및 정비를 받으십시오.

주황색 주차 브레이크 경고등이 점등할 경우 EPB 스위치를 들어올린 상태에 있으십시오. 적색 주차 브레이크 상태등이 점등할 때까지 스위치를 계속 잡고 있으십시오.

주황색 주차 브레이크 경고등이 켜져 있으면 당사 정비망에서 점검 및 정비를 받으십시오.

차량이 이동하는 동안 EPB가 걸릴 경우, 스위치를 올린 상태로 있는 한 차량이 감속됩니다. 차량이 정지할 때까지 스위치를 올린 상태로 두면, EPB가 계속 걸린 상태를 유지합니다.

EPB가 걸리지 않을 경우, 차량이 움직이는 것을 방지하기 위해 고임목 등으로 바퀴를 고여 놓으십시오.

주의

주차 브레이크를 계속 체결한 상태에서 주행을 할 경우 브레이크 시스템이 과열되고 브레이크 시스템 부품의 조기 마모나 손상을 초래할 수 있습니다. 주행하기 전에 주차 브레이크가 완전히 해제되었고 브레이크 경고등이 꺼졌는지 확인하십시오.

EPB 해제

EPB 해제 방법:

1. 시동 버튼을 ACC 또는 ON 모드로 놓으십시오.
2. 브레이크 페달을 밟은 상태로 유지하십시오.
3. EPB 스위치를 잠시 누르십시오.

적색 주차 브레이크 상태등이 꺼지면 EPB가 해제된 것입니다.

주황색 주차 브레이크 경고등이 켜져 있을 경우 EPB 스위치를 계속 누르고 있으십시오.

적색 주차 브레이크 상태등이 꺼질 때까지 스위치를 계속 누르고 있으십시오. 해제를 시도한 후 적색등 또는 주황색등 중 하나가 켜져 있을 경우, 당사 정비망에서 점검 및 정비를 받으십시오.

주의

주차 브레이크를 건 상태에서 주행을 할 경우 브레이크 시스템이 과열되고 브레이크 시스템 부품의 조기 마모나 손상을 초래할 수 있습니다.

주행하기 전에 주차 브레이크가 완전히 해제되었고 브레이크 경고등이 꺼졌는지 확인하십시오.

자동 EPB 해제

기어가 걸리고 차량이 주행을 하면 EPB가 자동으로 해제됩니다. 주차 브레이크 라이닝의 수명을 연장하기 위해 EPB가 걸렸을 때는 급가속을 피하십시오.

브레이크 보조장치

브레이크 보조장치는 차량자세 제어 시스템의 일부입니다.

브레이크 보조장치 기능은 비상 운전상황에서 정지하거나 차량 속도를 줄이는 것을 돕도록 설계되어 있습니다. 이 기능은 운전자가 신속하게 차량을 정지하거나 속도를 줄이기 위해 빠르고 강하게 브레이크 페달을 밟은 상황에서 파워 브레이크 시스템을 보완할 수 있도록 유압 브레이크 컨트롤 모듈을 사용합니다.

유압 브레이크 컨트롤 모듈은 ABS가 작동할 때까지 브레이크 압력을 증가시켜 줍니다. 이 때 브레이크 페달이 미세하게 흔들리거나 페달이 움직이는 것은 정상이며 운전자는 주행 조건에 따라 계속 브레이크 페달을 계속 밟아 주어야 합니다.

브레이크 페달에서 발을 떼거나 브레이크 페달 압력이 갑자기 줄어들면 브레이크 보조장치 기능이 자동으로 해제됩니다.

경사로 밀림 방지(HSA)

경사로 밀림 방지 (Hill Start Assist) 기능은 차량이 출발 할 때 경사로에서 차량이 밀리는 현상을 방지합니다. 차량을 완전히 멈춘 후 브레이크 페달에서 발을 떼고 출발을 위해 가속 페달을 밟는 동안 HSA가 자동으로 브레이크를 잡아주어 차량이 밀리지 않게 해줍니다.

HSA 기능이 작동하면 브레이크 페달에서 발을 뗀 후 차량이 정지 상태를 유지합니다. 만약 운전석 도어가 열려 있거나, 운전석 안전벨트가 풀린 상태로 브레이크 페달에서 발을 떼면, HSA 기능이 정상 작동 하지 않을 수 있습니다. 가속 페달을 밟거나 출발 시도를 하면 고정 기능이 해제됩니다.

HSA 유지시간이 경과하거나, 운전석 안전벨트를 풀고 운전석 도어를 열 경우 HSA는 해제되고 전자식 주차 브레이크 (EPB)가 작동하여 차량이 움직이지 않도록 합니다.

오르막에서 변속 레버가 D에 있거나 내리막에서 변속 레버가 R에 있을 경우에만 작동합니다.

스탑&스타트 장착 차량에서도 HSA 기능은 작동되며, 스톱&스타트 장착 차량은 기어가 물려 있고 내리막길로 향해 있을 때에도 원활한 엔진 재시동을 위해 HSA가 작동합니다.

⚠경고

경사로에서는 HSA 기능에 의존하지 말고 항상 브레이크 페달을 밟아 차량이 밀리는 것에 대비하여 주십시오. 그렇지 않을 경우 심각한 사고 등이 발생할 수 있습니다.

자동 차량홀드 시스템(AVH)

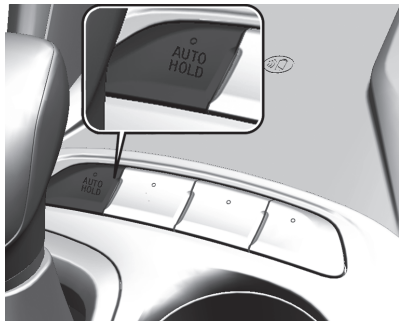

⚠경고

시스템에 너무 의존하지 마십시오. 시스템은 안전에 유의하면서 조심스럽게 운전할 필요성을 없애 주지 못합니다. 시스템이 보내는 경고를 운전자가 듣지 못하거나 인식하지 못할 수도 있습니다. 운전할 때 주의 의무를 소홀히 하면 사람이 상해를 입거나 차가 손상될 수 있습니다.

AVH가 켜져 있을 때 브레이크 페달을 밟아 차를 정지시키면 이후 발을 브레이크 페달에서 가속 페달로 옮길 때 AVH에 의해 차에 브레이크가 걸립니다. 가속 페달을 밟으면 브레이크가 풀립니다. 브레이크는 다른 상황에서도 풀릴 수 있습니다. AVH의 제동 기능에 너무 의존하지 마십시오.

몇 분이 지나도록 가속 페달을 밟지 않으면 전자식 주차 브레이크가 걸립니다. AVH가 차를 정지시켜 놓고 있을 때 운전석 도어를 열거나 운전석 안전벨트를 풀어도 전자식 주차 브레이크가 걸립니다.

AUTO HOLD 스위치를 누르면 AVH가 켜지고 스위치의 표시등에 불이 들어옵니다. AVH가 차를 정지시켜 놓고 있을 때는 계기판에 AVH 표시등이 켜집니다.

라이드 컨트롤 시스템

트랙션 컨트롤 시스템(TCS)/차량자세 제어 시스템(ESC)

이 차량에는 트랙션 컨트롤 시스템(TCS)과 차량자세 제어(ESC) 시스템(StabiliTrak®)이 장착되어 있습니다. 이들 시스템은 특히 미끄러운 도로 조건에서 구동휠이 헛도는 것을 제한하고 운전자가 차량 조향을 유지하도록 보조합니다.

TCS는 구동 휠이 하나라도 헛돌거나 접지력을 잃는 것을 감지하는 경우에 작동합니다. 이러한 경우 TCS는 헛도는 휠의 브레이크를 작동하고 엔진 출력을 줄여 휠이 헛도는 것을 제한합니다.

ESC 기능은 의도된 방향과 차량의 실제 주행 방향이 일치하지 않음을 차량이 감지할 때 작동됩니다. ESC는 제동 압력을 차량 휠 브레이크 가운데 하나에 선택적으로 가하여 운전자가 차량을 의도된 경로로 주행하도록 합니다.

크루즈 컨트롤이 사용되고 있고 TCS 또는 ESC가 휠의 헛도는 것을 제한하기 시작할 경우, 크루즈 컨트롤이 해제됩니다. 크루즈 컨트롤은 도로 조건이 허용할 경우 다시 켜질 수 있습니다.

두 시스템 모두 차량이 시동되어 움직이기 시작할 때 활성화되며, 작동 조건을 만족할 경우 작동됩니다. 이 시스템들이 작동하는 동안 또는 진단 점검을 수행하는 동안 소리가 날 수 있으며 약간의 진동이 있을 수 있습니다. 이러한 현상은 정상이며 차량에 문제가 있는 것은 아닙니다.

정상적 주행 조건의 경우 두 시스템 모두를 켜둘 것을 권장하지만, 차량이 모래, 진흙, 빙판길 또는 눈길에 빠져 있을 경우 TCS를 끄는 것이 필요할 수 있습니다. 뒷장의 시스템 켜기 및 끄기를 참고하십시오.



두 시스템 모두의 지시등은 계기판에 있습니다. 이 지시등은:

- TCS가 작동하여 휠이 헛도는 것을 제한할 때 점멸합니다.
- ESC가 작동될 때 점멸합니다.
- TCS 나 ESC 중 하나에 문제가 있을 때 점등합니다.

두 시스템 중 하나가 켜지지 않거나 작동하지 않을 경우 메시지가 주행정보 표시창(DIC)에 표시되며, 시스템이 작동 정지되어 있고 운전자가 조향을 유지하도록 보조하지 않는다는 것을 나타내기 위해서 이 점등됩니다. 이 지시등이 점등되면 차량을 주행하기에 문제가 없지만, 기능에 문제가 있음을 고려하여 안전하게 주행해야 합니다.

이 켜진 후 계속 켜져 있을 경우:

1. 차량을 세웁니다.
2. 엔진을 끄고 15초간 기다립니다.
3. 엔진을 시동합니다

차량을 주행합니다. 이 계속 점등되는 경우, 문제를 진단하는 데 더 많은 시간이 필요할 수 있습니다. 이 상태가 지속될 경우, 당사 정비망에서 점검 및 정비를 받으십시오.

시스템 켜기 및 끄기

<타입 1>





1. 차선 변경 레버에 위치한 버튼과 조정 휠을 이용하여 DIC 메뉴에서 견인 및 안정성을 표시합니다.
2. Ⓞ 버튼을 눌러 TCS 및 ESC(안정성)를 끄거나 켤 수 있습니다.



<타입 2>

인포테인먼트 화면 좌측의 TC 아이콘을 터치하여 TCS 및 ESC를 끄거나 켤 수 있습니다.

TCS만 끄면 TCS OFF 지시등 이 계기판에 표시됩니다.

TCS를 다시 켜면 계기판에 표시된 TCS OFF 지시등 이 꺼집니다.

TCS와 ESC 모두를 끄면 계기판의 TCS OFF 지시등  및 ESC OFF 지시등 이 점등됩니다.

TCS 및 ESC를 다시 켜면 계기판의 TCS OFF 지시등 과 ESC OFF 지시등 이 꺼집니다.

보조장치를 추가하면 차량 성능이 저하될 수 있습니다.

차량자세 제어를 위해 ESC 시스템이 작동할 때에는 속도를 줄이고 도로에 보다 주의를 기울이십시오.

ESC 시스템을 해제하면 갑작스런 차량의 미끄러짐으로 인하여 위험한 상황이 발생할 수 있고, 경사로 등판 및 선회주행이 어려울 수 있습니다.

ESC 시스템은 차량을 위한 보조 장치일 뿐입니다. 차량이 물리적 한계를 넘어서면 제어할 수 없습니다. 이 시스템에만 의존하지 마십시오. 주행은 항상 안전하게 하십시오.

크루즈 컨트롤

크루즈 컨트롤

크루즈 컨트롤은 가속페달을 밟지 않아도, 차량의 속도를 일정하게 유지시켜 장거리 운행시 운전자에게 도움을 주는 편의 장치입니다.

안전을 위해 반드시 기재된 내용을 숙지한 후 본 기능을 사용하십시오.

크루즈 컨트롤은 약 40 km/h 이상의 속도에서 작동되며 약 40 km/h 미만의 속도에서는 작동되지 않습니다.

크루즈 컨트롤 작동 중 TCS 또는 ESC가 작동되면 크루즈 컨트롤의 작동이 자동으로 해제됩니다.

또한 정면 충돌 경고(FCA) 시스템이 작동하거나 브레이크를 밟는 경우에도 크루즈 컨트롤 작동은 해제 됩니다.

△경고

정속으로 안전하게 주행할 수 없는 경우 크루즈 컨트롤을 작동하면 위험해질 수 있습니다. 따라서 바람이 부는 도로나 교통 체증이 심한 도로에서는 크루즈 컨트롤을 작동하지 마십시오.

미끄러운 도로에서도 크루즈 컨트롤을 작동하면 위험할 수 있습니다. 이러한 도로에서는 타이어 접지력이 급격하게 변하여 휠이 헛돌아 통제력을 상실할 수도 있습니다. 따라서 미끄러운 도로에서도 크루즈 컨트롤을 사용하지 마십시오.

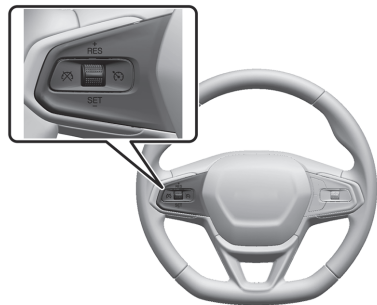

크루즈 컨트롤 버튼은 스티어링 휠의 왼쪽에 있습니다.

ⓧ(켜기/끄기) : 이 버튼을 누르면 크루즈 컨트롤이 꺼지거나 켜집니다.

크루즈가 사용되면 계기판에 흰색 지시등이 켜집니다.

+RES (복귀/가속): 설정 속도가 메모리에 저장된 경우, 설정 속도로 복귀하려면 이를 짧게 누르고, 가속하려면 길게 누르고 있으십시오. 크루즈 컨트롤이 이미 작동되어 있으면, 주행 속도를 높이는데 사용합니다.

-SET (설정/감속): 속도를 설정하거나 크루즈 컨트롤을 작동하려면 이를 살짝 누르십시오. 크루즈 컨트롤이 이미 작동되어 있으면, 주행 속도를 낮추는 데 사용합니다.

⊗ (작동 해제): 선택된 설정 속도를 삭제하지 않고 크루즈 컨트롤을 해제하려면 이 버튼을 누르십시오.

주행 속도 설정

사용하지 않을 때 ⊗ 기능을 켜면 **-SET** 또는 **+RES**이 눌러져서 원하지 않을 때 크루즈 기능에 작동될 수 있습니다. 크루즈 기능을 사용하지 않을 때는 ⊗을 꺼두십시오.

1. ⊗을 누르면 크루즈 컨트롤 시스템이 켜집니다.
2. 원하는 속도까지 주행합니다.
3. **-SET**을 눌렀다 놓습니다.
4. 가속 페달에서 발을 뺍니다.

크루즈 컨트롤이 원하는 속도로 설정되면 이후 계기판의 크루즈 컨트롤 지시등이 녹색으로 바뀝니다.

설정 속도 변경

- 속도 증가 : **+RES**을 짧게 눌러 속도를 1~2 km/h 씩 증가시키거나, **+RES**을 길게 눌러 원하는 속도에 도달할 때까지 버튼을 누르고 있다 떼십시오.
가속 페달을 밟아 속도를 높인 후 **-SET**을 눌러 속도를 높게 변경할 수도 있습니다.
- 속도 감소 : **-SET**을 짧게 눌러 속도를 1~2 km/h 씩 감소시키거나, **-SET**을 길게 눌러 원하는 속도에 도달할 때까지 버튼을 누르고 있다 떼십시오.
브레이크 페달을 밟아 속도를 낮춘 후 **-SET**을 눌러 속도를 낮게 변경할 수도 있습니다.

설정 속도로 복귀

크루즈 컨트롤을 원하는 속도로 설정한 후에 브레이크를 밟거나 켜를 누르면 메모리에서 설정 속도가 없어지지 않고 크루즈 컨트롤이 해제됩니다.

일단 차량 속도가 40 km/h 이상이 되면, +RES을 짧게 누르십시오. 차량은 이전 설정 속도로 복귀합니다.

주의

재설정 할 때는 해제 직전의 설정 속도로 빠르게 증가하거나 감속할 수 있으므로 사전에 도로 확인 및 운전자가 이전의 설정 속도를 확인 가능한 경우에만 사용하십시오.

크루즈 컨트롤을 사용하는 동안 추월하기

가속 페달을 사용해 차량 속도를 높입니다. 페달에서 발을 떼면 이전에 설정한 크루즈 주행 속도로 감속됩니다.

액셀 페달을 밟고 있거나 또는 크루즈 컨트롤 기능을 해제한 직후 SET-을 살짝 누르면 크루즈 컨트롤은 현재의 주행 속도로 설정됩니다.

언덕에서 크루즈 컨트롤 사용

경사로에서 크루즈 컨트롤이 얼마나 잘 작동하는지는 차량 속도, 적재하중, 및 경사로의 경사도에 따라 달라집니다.

가파른 언덕을 오를 때는 차량 속도를 유지하기 위해 가속 페달을 밟아야 할 수도 있습니다. 언덕을 내려갈 때는 차량 속도를 낮게 유지하기 위해 브레이크를 밟거나 저단 기어로 변속해야 할 수도 있습니다.

브레이크 페달을 밟으면, 크루즈 컨트롤은 작동 해제됩니다.

크루즈 컨트롤 해제

크루즈 컨트롤을 종료하는 방법은 다음과 같습니다.

- 브레이크 페달을 밟는 경우
- 버튼을 누르는 경우
- 기어를 N으로 옮길 경우
- 버튼을 눌러 크루즈 기능을 끄 경우

속도 메모리 삭제

버튼을 누르거나 차량 시동을 끄면 메모리에서 크루즈 컨트롤 설정 속도가 지워집니다.

어댑티브 크루즈 컨트롤 (ACC)

어댑티브 크루즈 컨트롤(Adaptive Cruise Control, ACC)은 운전자가 크루즈 컨트롤 설정 속도 및 차간 간격을 선택할 수 있게 합니다. 그러므로 이 시스템을 사용하기 전에 이 단원의 내용 전체를 읽어보아야 합니다.

차간 간격은 동일한 방향으로 움직이는 사용자의 차량과 전방에서 직접 감지된 차량 사이의 시간입니다. 즉, 같은 간격을 설정해도 높은 속도에서는 전방 차량과의 거리가 더 멀게 되고 낮은 속도에서는 전방 차량과의 거리가 더 가깝게 됩니다.

주행로에 감지되는 차량이 없는 경우, ACC는 일반적인 크루즈 컨트롤의 기능을 수행합니다.

ACC는 카메라 센서를 사용합니다.

전방에서 차량이 감지되면 ACC는 선택된 차간 간격을 유지하기 위해 가속 또는 제한적인 완만한 제동을 실행하게 됩니다. ACC를 해제하려면 브레이크를 밟으십시오.

트랙션 컨트롤 시스템(TCS) 또는 차량 자세 제어 시스템(ESC)이 작동할 때 ACC가 차량의 속도를 제어하고 있다면 ACC는 자동으로 작동 해제될 수 있습니다. ACC를 안전하게 사용할 수 있는 도로 조건에서는 ACC를 다시 켤 수 있습니다.

TCS 또는 ESC가 문제가 있어 비활성화 되면 ACC는 작동되지 않습니다.

⚠경고

전방의 차량이 급감속 하거나 급제동할 경우, 다른 차량이 앞에 끼어들기를 할 경우에는 어댑티브 크루즈 컨트롤 시스템(ACC)이 전방 차량과의 충돌을 방지하지 못할 수도 있습니다. 따라서, 운전 중에는 긴급 상황에 즉각적인 대비를 할 수 있도록 최대한 주의를 기울이고 방어운전을 하시기를 바랍니다. 어댑티브 크루즈 컨트롤 시스템(ACC)은 안전 장치가 아닌, 운전자를 위한 편의 장치입니다.

⚠경고

ACC는 어린이, 보행자, 동물 또는 다른 대상을 감지하여 제동하지 않습니다. 또한 다음과 같은 경우에는 ACC 시스템 센서에 최적의 작동 환경이 보장되지 않으므로 ACC를 사용하지 마시기 바랍니다.

- 길이 구불구불하거나 경사가 심하거나 센서가 눈, 얼음 또는 먼지 등이 덮힌 경우 시스템이 전방 차량을 감지하지 못할 수 있습니다. 차량의 전체 앞면을 깨끗하게 유지하십시오.
- 안개나 비 등에 의해 시야가 좋지 않은 경우에는 ACC 성능이 저하될 수 있습니다.
- 접지력이 급격하게 변하여 휠 슬립이 과도해질 수 있는 미끄러운 도로 위를 주행할 경우.

⚠경고

앞 유리가 깨끗하지 않으면 카메라 가시성이 제한될 수 있으며 ACC 시스템이 제대로 작동하지 않을 수 있습니다. 앞 유리 내부에 습기가 있거나 추운 날씨에 앞 유리 와셔를 사용하는 경우에는 ACC를 사용하지 마십시오. ACC를 작동하기 전에 앞유리에 김서림 및 성에 제거를 켜고 앞유리가 깨끗한 지 확인하십시오. 차량을 운행하기 전에 앞 유리 와이퍼의 상태를 확인하고 마모 된 경우 교체하십시오.

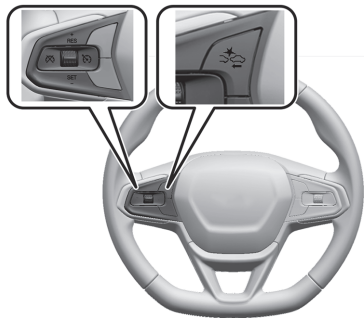

Ⓜ(켜기/끄기): 누르면 시스템이 켜지거나 꺼집니다. 어댑티브 크루즈 컨트롤의 흰색 지시등이 점등됩니다.

+RES (복귀/가속): 이전 설정 속도로 복귀하려면 이를 짧게 누르고 가속하려면 길게 누르십시오. ACC가 이미 작동 상태에 있으면, 주행 속도를 높이는데 사용합니다.

-SET (설정/감속): 속도를 설정하고 ACC를 작동시키려면 이를 짧게 누르십시오. ACC가 이미 작동 상태에 있으면, 주행 속도를 낮추기 위해 이용합니다.

Ⓜ: 메모리에서 설정 속도를 지우지 않고 ACC를 해제할 때 누릅니다.

Ⓜ: 원거리, 중거리, 근거리 중에서 차간 간격 (시간) 설정을 선택하려면 누르십시오.

크루즈 컨트롤의 전환

ACC와 일반 크루즈 컨트롤을 전환하려면 **Ⓜ**을 길게 누르십시오.

ACC가 작동되면 계기판에 녹색의 **Ⓜ** 지시등이 켜집니다. 일반 크루즈 컨트롤이 작동되면 계기판에 녹색의 **Ⓜ** 지시등이 켜집니다.

어댑티브 크루즈 컨트롤 설정

ACC 시스템을 사용하지 않을 때는 ACC 버튼을 끄십시오. 켜 놓을 경우의 도하지 않게 버튼이 눌러 ACC가 작동될 수 있습니다.

전방에 차량이 감지되지 않을 때 ACC는 약 25 km/h 부터 작동이됩니다.

ACC를 설정하려면 다음의 절차를 따르십시오.

1.  버튼을 누릅니다.
2. 원하는 속도까지 주행합니다.
3. SET- 버튼을 눌렀다 놓습니다.
4. 가속 페달에서 발을 뺍니다.

ACC가 설정되고 전방 차량이 설정된 차간 간격보다 가까우면 바로 제동을 할 수 있습니다.

<타입 1>



<타입 2>



ACC 지시등은 계기판에서 표시됩니다. ACC가 활성화된 상태이면, 지시등은 녹색으로 바뀝니다.

설정 속도를 선택할 때는 속도 제한, 주변의 교통 속도 및 날씨 조건을 고려하십시오.

설정 속도로 복귀

ACC를 원하는 속도로 설정한 후에 브레이크를 밟으면 메모리에서 설정 속도가 없어지지 않고 ACC가 해제됩니다.

저장된 설정 속도로 ACC를 다시 사용하려면 +RES 버튼을 가볍게 누릅니다.

- 차량이 5 km/h 이상 이동하면 이전 설정 속도로 돌아갑니다.
- 브레이크 페달을 밟아 차량을 정지시킨 경우, RES+ 버튼을 누르고 브레이크 페달을 놓습니다. RES+ 버튼을 누르거나 가속 페달을 밟을때까지 ACC가 차량을 일시 정지시킵니다.

녹색 ACC 지시등과 설정 속도가 계기판에 표시됩니다. 전방 차량이 있고 이동한 경우 전방 차량 지시등이 점멸할 수 있습니다.

ACC가 작동을 재개하면, 다음 조건에서 차량 속도가 설정 속도로 높아집니다.

- 전방에 차량이 없을 경우.
- 전방 차량이 선택된 차간 거리보다 멀리 떨어져 있을 경우.
- 급회전 때문에 차량 속도가 감속되지 않고 있을 경우.

어댑티브 크루즈 컨트롤 작동 중 가속

어댑티브 크루즈 컨트롤(ACC)이 작동 중인 상태에서 가속하는 방법은 다음과 같습니다.

- 가속페달을 밟아 차량 속도를 높인 후 SET- 버튼을 눌러 속도를 설정하십시오. 가속페달을 밟으면 ACC의 제동기능이 작동하지 않으며 DIC에 관련 메시지가 나타납니다.
- DIC에 원하는 설정속도로 가속될 때까지 +RES 버튼을 길게 누르고 있다가 놓으십시오.
- +RES 버튼을 짧게 눌러 차량 속도를 1 km/h 씩 가속하십시오. 전방 차량이 없거나 차량이 설정된 차간 간격보다 멀리 있는것으로 판단되면 차량 속도는 설정된 속도로 증가합니다.

- +RES 버튼을 누른 상태로 짧게 유지하여 차량 속도를 5 km/h 씩 가속하십시오.

전방 차량이 없거나 차량이 설정된 차간 간격보다 멀리 있는것으로 판단되면 차량 속도는 설정된 속도로 증가합니다.

어댑티브 크루즈 컨트롤 작동 중 감속
어댑티브 크루즈 컨트롤(ACC)이 작동 중인 상태에서 감속하는 방법은 다음과 같습니다.

- 브레이크를 밟아 속도를 낮춘 후 **SET-** 버튼을 누르십시오.
- DIC에 원하는 설정속도로 감속될 때까지 **SET-** 버튼을 길게 누르고 있다가 놓으십시오.
- **SET-** 버튼을 짧게 눌러 차량 속도를 **1 km/h** 씩 감속하십시오.
- **SET-** 버튼을 누른 상태로 짧게 유지하여 차량 속도를 **5 km/h** 씩 감속하십시오.

차간 간격 설정

선택한 차간 간격 안에서 느리게 이동 중인 차량이 감지되면 **ACC**가 차량의 속도를 제어하고 선택된 차간 간격을 유지하려고 시도합니다.

차간 간격을 변경하려면 스티어링의 간격설정 버튼  을 누르십시오. 이를 누르면, 현재 간격 설정이 계기판에 표시됩니다.

그 다음 간격 버튼을 누르면 차례로 다음의 3가지 설정으로 전환됩니다. 원거리, 중거리, 근거리 간격 설정은 변경할 때까지 유지됩니다.

각 간격 설정은 간격 시간(원거리, 중거리, 근거리)에 해당하기 때문에, 차량 속도에 따라 달라집니다. 즉, 같은 간격을 설정해도 높은 속도에서는 전방 차량과의 거리가 더 멀게 되고 낮은 속도에서는 전방 차량과의 거리가 더 가깝게 됩니다.

차량 간격을 선택할 때는 교통 및 날씨 조건을 고려하십시오.

선택 가능한 간격의 범위는 모든 운전자와 주행 조건에 적합하지 않을 수 있습니다.

운전자 경고

어댑티브 크루즈 컨트롤(ACC)이 작동될 때 전방의 차량이 급감속 하거나 급제동 할 경우, 다른 차량이 앞에 끼어들기를 할 경우에는 ACC가 충분한 제동을 제공할 수 없을 수 있으며 운전자의 적절한 제동이 필요할 수 있습니다.

이런 상황이 발생하면, 장착된 HUD 또는 RLAD가 작동하여 심벌이 점멸됨과 동시에 경고음이 8회 동반됩니다.

차량 설정에서 충돌/감지 시스템을 참고하십시오.



전방 차량 감지



전방 차량 지시등이 DIC에 표시됩니다.

전방 차량 기호는 전방에 같은 방향으로 이동 중인 차량이 감지된 경우에 표시됩니다.

이 기호가 표시되지 않으면, 어댑티브 크루즈 컨트롤 시스템(ACC)은 전방 차량에 대해 반응하거나 제동을 제공하지 않습니다.

ACC는 자동으로 차량을 감속하며 전방 차량과 선택된 차간 간격을 유지하도록 차량 속도를 제어합니다.

차량 속도는 정면의 차량을 따라가도록 가속/감속되지만 설정된 속도를 초과하지는 않습니다.

필요한 경우 제한적인 제동을 적용할 수 있습니다.

브레이크가 작동되면 브레이크 등이 켜집니다. 자동 제동은 수동으로 브레이크를 밟았을 때와 다른 느낌이나 소리를 낼 수 있습니다. 이런 현상은 정상입니다.

△경고

어댑티브 크루즈 컨트롤(ACC)은 전방의 정지 또는 서행 차량에 대한 감지 및 반응을 하지 못할 수 있으며 또한, 차로의 한쪽으로 치우쳐서 주행하는 경우 또는 조향을 하고 있는 중일 경우에도 전방 차량에 대한 감지 및 반응을 하지 못할 수 있습니다. 예를 들어, 시스템은 움직임을 감지하지 못한 차량에 대해 제동을 하지 않습니다. 이러한 경우는 정체 중이거나 앞의 차량이 차선을 바꾸면서 갑자기 나타나는 경우에 발생할 수 있습니다. 이때는 차량이 멈추지 않거나 충돌할 수 있습니다.

ACC를 사용할 때는 주의해야 하며 운전 중에는 최대한 주의를 기울이며 조치를 취하고 브레이크를 밟을 준비가 되어 있어야 합니다.

어댑티브 크루즈 컨트롤 자동 해제

다음의 경우 ACC가 자동으로 해제되며 운전자가 수동으로 브레이크를 밟아 차량을 감속해야 합니다.

- 센서가 차단된 경우
- 트랙션 컨트롤 시스템(TCS) 또는 차량자세 제어 시스템(ESC)이 작동되었거나 비활성화된 경우
- 감지되는 차량 또는 기타 물체가 없는 경우
- 시스템에 결함이 있는 경우

ACC가 해제되면 크루즈 컨트롤 기능이 해제됨을 알리는 메시지가 DIC에 표시되고 ACC 지시등은 표시되지 않습니다.

어댑티브 크루즈 컨트롤 복귀 알림

어댑티브 크루즈 컨트롤(ACC)은 감지된 전방 차량의 뒤에서 차간 간격을 유지하며 차량을 감속하고 전방 차량 뒤에 정지합니다.

정지한 전방 차량이 멀어지고 ACC가 복귀되지 않으면, 운전자가 전방의 교통상황을 확인할 수 있도록 전방 차량 지시등이 점멸하며 경고음이 3회 울립니다. 차량 설정에서 충돌/감지 시스템의 전방 충돌 방지 보조 메뉴를 참고하십시오.

전방 차량이 멀어지면 +RES 버튼을 누르거나 가속 페달을 밟아 크루즈 컨트롤을 다시 시작하십시오. 약 5분 이상 정지하거나, 운전석 안전벨트가 해제되고 운전석 도어가 열릴 경우 ACC는 자동으로 전자식 주차 브레이크(EPB)를 작동시켜 차량을 주차시킵니다.

ACC를 복귀시키고 EPB를 해제하려면, 가속 페달을 밟으십시오. 차량이 25 km/h 이상의 속도일 경우 ACC는 복귀될 수 있습니다.

차량에서 내리기 전에 DIC 경고 메시지가 표시되어 P(주차)로 변속할 것을 나타낼 수 있습니다.

⚠경고

ACC 작동 중 차량이 정지되고 ACC가 해제되거나 꺼지거나 혹은 취소되면 차량은 정지 상태가 아니며, 차량이 움직일 수 있습니다.

ACC 작동 중 차량이 정지될 때는 항상 브레이크를 밟을 준비를 하십시오.

⚠경고

P(주차)로 변환하지 않고 차량에서 내리면 위험할 수 있습니다. ACC에 의해 정차하고 있는 동안 차량에서 내리지 마십시오. 차량에서 내리기 전에 항상 차량을 P(주차)에 위치시키고 시동 버튼을 OFF 모드로 전환하십시오.

어댑티브 크루즈 컨트롤 작동 중 가속페달 사용

어댑티브 크루즈 컨트롤(ACC) 작동 중 가속 페달을 밟으면 DIC에 자동 제동기능 작동 불가에 대한 메시지가 표시되며, 가속 페달에서 발을 떼면 다시 ACC의 자동 제동기능이 정상적으로 작동합니다.

⚠경고

가속 페달을 계속 밟고 있는 동안에는 ACC가 자동으로 브레이크를 작동시키지 않습니다. 전방의 차량과 충돌할 수 있으니 전방을 주시하십시오.

ACC에 영향을 미치는 비정형 개체

ACC는 다음 개체를 감지하는 데 어려움이 있을 수 있습니다.

- 후면이 낮거나 작거나 또는 비정형적인 전방 차량
- 화물칸의 빈 트럭 또는 트레일러
- 후미에 연장 화물칸이 있는 차량
- 운송용 차량, 측면 사이드카가 장착된 차량 또는 말 수송용 차량과 같은 표준화되지 않은 모양의 차량
- 노면으로부터 낮은 차량
- 차량 전면에 가까운 물체
- 화물칸 또는 뒷좌석에 매우 무거운 화물을 실은 차량

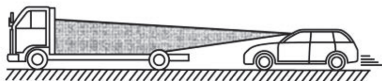
**커브길 어댑티브 크루즈 컨트롤 작동****△경고**

커브에서는 어댑티브 크루즈 컨트롤 (ACC)이 같은 차선의 전방 차량을 감지하지 못할 수 있습니다. 특히 경사로에 진출 또는 진입하는 차량을 따라갈 때 통제력을 상실하거나 충돌할 수 있습니다.

진입로에 들어가거나 진입로를 나갈 때는 ACC를 사용하지 마십시오. 필요한 경우 항상 브레이크를 사용할 준비를 하십시오.

△경고

커브에서는 ACC가 다른 차선의 차량에 반응할 수도 있으며, 같은 차선의 차량에 반응할 시간이 없을 수도 있습니다. 전방의 차량과 충돌하거나 차량의 통제력을 잃을 수 있습니다.

곡선에서는 좀 더 주의를 기울이고 필요한 경우 브레이크를 사용할 준비를 하십시오.

급한 커브에서는 ACC가 다르게 작동하여 차량 속도를 줄일 수 있습니다.

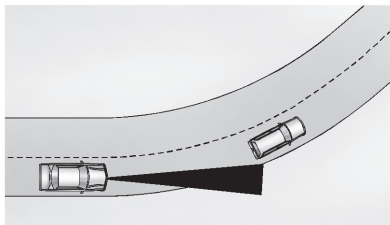

앞에 차량이 있으며 커브에 진입하는 경우, ACC가 전방의 차량을 감지하지 못하고 설정된 속도로 가속할 수 있습니다. 이런 경우, 전방 차량 기호가 표시되지 않습니다.

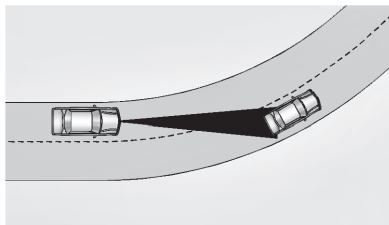

ACC가 다른 차선의 차량을 감지하고 브레이크를 적용할 수 있습니다.

ACC는 때때로 불필요하다고 생각되는 경고 또는 브레이크를 발생시킬 수 있습니다. 커브에 진입하거나 나가는 동안 ACC는 다른 차선의 차량, 표지판, 가드레일 및 다른 고정된 물체에 반응할 수 있습니다. 이런 현상은 정상입니다. 이러한 차량은 정비가 필요하지 않습니다.

차선 변경 차량 감지

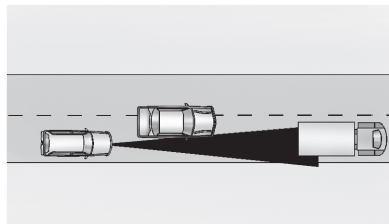

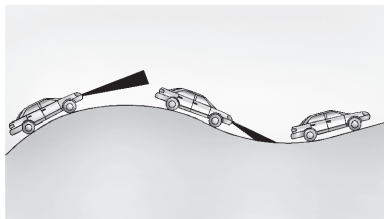

다른 차량이 차선 변경을 하여 같은 차선에 완전히 들어올 때까지 ACC는 차량을 감지하지 못합니다. 이 경우 브레이크를 수동으로 작동해야 할 수 있습니다.

언덕 주행



가파른 언덕에서 주행할 때 ACC를 사용하지 마십시오. ACC는 가파른 언덕에서 주행하는 중에는 차량을 감지하지 못합니다. 브레이크를 밟으면 ACC가 작동 해제 됩니다.

어댑티브 크루즈 컨트롤 작동 해제
ACC 작동 해제 방법은 세 가지가 있습니다.

- 브레이크 페달을 밟습니다.
-  버튼을 누릅니다.
-  버튼을 누릅니다.

설정 속도 메모리 삭제

 버튼을 누르거나 차량 시동을 끄면 메모리에서 크루즈 컨트롤 설정 속도가 지워집니다.

ACC에 영향을 미치는 기상 조건

내부 온도가 너무 높으면 계기판에 ACC를 일시적으로 작동할 수 없다고 표시 될 수 있습니다. 이는 전면 카메라에 직사광선이 비치는 극도의 뜨거운 날씨로 인해 발생할 수 있습니다. ACC는 차 안의 온도가 낮아지면 정상 작동 될 수 있습니다.

안개, 비, 눈 또는 도로 물보라와 같이 가시성이 낮은 상태와 관련된 조건은 ACC 성능을 제한 할 수도 있습니다. 앞 유리에 남아있는 비나 눈의 물방울 역시도 ACC의 물체 감지 능력을 제한 할 수도 있습니다.

ACC에 영향을 미치는 조명 조건

ACC 전면 카메라는 열악한 조명 조건의 영향을 받을 수 있고 다음과 같은 시에는 ACC 성능이 제한 될 수도 있습니다.

- 터널, 다리, 고가도로 출입하는 등 밝기의 변화가 있을 때
- 카메라가 물체를 감지하지 못하게 하거나, 또는 동일 차선에서 물체 감지를 좀 더 어렵게 하는 원인이 되는 낮은 태양이 있을 때
- 저녁이나 이른 아침에 조명이 약할 때
- 차량 도로를 따라 밝기 또는 그늘이 여러 번 변경될 때
- 터널에서 전조등을 켜지 않거나 또는 테일 램프가 켜지지 않은 차량이 전방에 있을 때
- 다가오는 차량의 상향등과 같은 차량 전방에서 반대 차선의 차량에서 강한 빛을 받을 때

액세서리 설치 및 차량 개조

전면 카메라 시야를 방해 할 수 있는 전면 카메라 앞 유리 영역 주변에 물체를 설치하거나 두지 마십시오.

루프랙 시스템으로 운반 할 수 있는 카누, 카약 등의 카메라를 방해는 물체를 차량 위에 설치하지 마십시오. 보관 장의 루프랙 시스템을 참조하십시오.

후드, 헤드램프 또는 안개등을 개조하지 마십시오. 카메라의 물체 감지 기능이 제한 할 수도 있습니다.

센서 시스템 청소

실내미러 뒤 앞유리 상단 부분의 카메라 센서가 눈, 얼음, 먼지 또는 진흙 등에 의해 덮힐 경우 ACC가 올바르게 작동하지 않을 수 있습니다. 이 경우 센서에 묻은 이물질을 깨끗이 제거하십시오.

시스템 작동은 눈, 폭우, 얼음, 먼지, 진흙이 있는 환경에서도 올바르게 작동하지 않을 수도 있습니다. 이 경우에는 ACC를 사용하지 마십시오.

첨단 운전자 보조 시스템

첨단 운전자 보조 시스템

운전자 보조 시스템은 전진, 후진 및 주차 중에 충돌을 피하거나 충돌 손상을 줄이도록 도움을 주는 기능들을 말하며 시스템을 사용하기 전에 본 장 내용 전체를 숙지하시기 바랍니다.

△경고

운전자 보조 시스템에만 의존하지 마십시오. 이 시스템은 충돌을 피하거나 충돌 손상을 줄이도록 도움을 줄 수 있지만 충돌을 방지할 수는 없습니다.

이 시스템의 경고음을 듣거나 경고 메시지를 보지 못할 경우 상해, 사망 또는 차량 손상이 발생할 수 있습니다.

△경고

이 시스템은 상황에 따라 다음과 같이 센서 및 기능이 제대로 작동하지 않을 수 있습니다.

- 아동, 보행자, 자전거 또는 애완 동물을 감지하지 못함.
- 시스템이 감시하는 영역 밖의 차량이나 물체를 감지하지 못함.
- 모든 주행 속도에서 작동하지 않음.
- 경고하거나 충돌을 피하기에 충분한 시간을 주지 못함.
- 시야가 불량한 조건이나 기후 조건이 나쁜 때에 작동하지 않음.
- 감지 센서가 깨끗하지 않거나 눈, 얼음, 진흙 또는 먼지로 가려진 경우 작동하지 않음.
- 감지 센서가 스티커, 자석 또는 금속판으로 가려져 있을 경우에 작동하지 않음.

△경고

- 감지 센서 주변 부위가 손상되거나 제대로 수리되지 않은 경우 작동하지 않음.

△경고

주행 중에는 충돌을 피하기 위해 최대한 주의를 기울여야 하며 조치를 취하고 브레이크를 밟거나 핸들을 돌릴 준비가 되어 있어야 합니다.

가청 경고음

일부 운전자 보조 기능은 신호음으로 운전자에게 장애물을 경고합니다.

경고음 음량 조절은 차량 설정을 참조 바랍니다.

청소

차량 옵션에 따라 최적의 운전자 지원 기능의 성능을 보장하려면 차량의 이 영역을 깨끗하게 유지하십시오.

시스템을 사용할 수 없거나 차단되면 주행정보 표시창(DIC) 메시지가 표시 될 수 있습니다.



- 전방 및 후방 범퍼 및 범퍼 아래의 영역
- 전방 그릴 및 헤드 램프
- 전방 그릴 안에 또는 전방 엠블럼 근처에 있는 전방 카메라 렌즈
- 전방 측면 및 후방 측면 패널
- 실내 미러 앞 앞유리의 바깥쪽
- 바깥쪽 미러 아래에 있는 측면 카메라 렌즈

- 후방 측면 코너 범퍼
- 후방 카메라는 번호판 위에 있습니다.

주차 또는 후진 보조 시스템

후방 카메라(RVC), 후방 주차 보조장치(RPA), 후측방 경고 시스템(RCTA)는 주차 시 도움을 주거나 장애물을 피할 수 있도록 해줍니다. 주차하거나 후진할 때는 차량 주위를 항상 확인하십시오.

후방 감시 카메라 (RVC)

차량이 R로 변속되면 후방 감시카메라(Rear View Camera, RVC)가 인포테인먼트 디스플레이에 차량 후방의 영상을 이미지로 보여줍니다. 차량이 R에서 다른 기어로 바뀌면, 화면은 잠시 후에 이전 화면으로 돌아갑니다. 더 빠르게 이전 화면으로 돌아가려면, 인포테인먼트 시스템의 버튼을 누르거나, P로 변속하거나, 차량 속도가 12 km/h에 도달하게 하십시오.

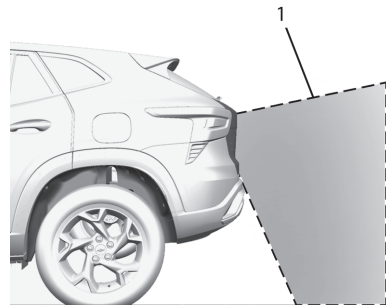

1. 카메라가 표시하는 부분

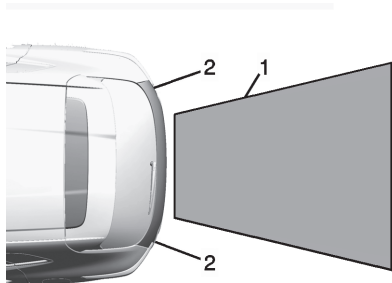

1. 카메라가 표시하는 부분
2. 후방 범퍼의 모서리

표시되는 영상은 실제 영상보다 더 멀거나 더 가깝게 보일 수 있습니다. 표시되는 영역은 제한적이며 범퍼 모서리에 가깝거나 범퍼 아래의 물체는 표시되지 않습니다.

후방 주차 보조장치(RPA)가 물체를 감지했음을 보여주기 위해 RVC 화면에 경고 삼각형이 표시될 수 있습니다. 이 삼각형은 장애물과 가까워질수록 주황색에서 적색으로 변경되고 크기가 커집니다.

△경고

후방 감시 카메라는 주·정차 보조장치입니다. 후진 및 주·정차 카메라에 나타나지 않는 사각지대가 있을 수 있으므로 실외, 실내 미러 및 운전자가 직접 후방 상황을 확인하십시오. 후방 감시 카메라의 렌즈 표면에 이물질이 묻으면 카메라의 재기능을 발휘할 수 없으므로 항상 청결을 유지하시기 바랍니다.

주차 보조 장치

후방 주차 보조장치(Rear Parking

Assist, RPA)가 장착되어 있으며 차량이 8km/h 미만의 속도로 주행 중인 경우 범퍼의 센서는 후방의 경우 최대 1.5m 안의 영역에서 지면으로부터 25cm 위에 있고 범퍼 높이보다 낮은 높이의 장애물을 감지할 수 있습니다.

이 감지 거리는 날씨가 덥거나 습하면 줄어들 수도 있습니다. 센서가 막히면 장애물을 감지하지 못하며 잘못된 감지가 발생할 수도 있습니다.

센서에 진흙, 먼지, 눈, 얼음 등의 이물질이 없도록 하고 영하의 온도에서 세차한 후에 센서를 닦으십시오.

⚠경고

특정 상황에서 물체 또는 옷의 다양한 반사 표면은 물론 외부적 소음원 등으로 인해서 시스템이 장애물을 감지하지 못하는 수도 있습니다.

⚠경고

주차 보조 장치는 범퍼 아래에 있거나 차량과 너무 가까이 있거나 혹은 차량과 너무 멀리 있는 물체를 감지하지 못합니다. 또한 약 8km/h 이상의 속도에서도 물체를 감지하지 못합니다.

상해, 사망 또는 차량 손상을 방지하려면 항상 주변을 확인하고 모든 미러를 확인한 후 주차를 하십시오.



계기판에는 ‘장애물과의 거리’를 보여주는 바가 있으며 주차 보조장치 시스템을 위한 장애물 위치 정보를 보여주는 주차 보조 디스플레이가 있을 수 있습니다. 장애물이 가까워지면 바가 더 많이 빛나며 노란색, 주황색, 적색 순으로 변경될 수 있습니다.

장애물을 감지하면 “삐” 소리로도 알려줍니다. 차량이 장애물에 가까워질수록 “삐” 소리 발생 간격이 더욱 짧아집니다.

후측방 경고 시스템 (RCTA)

장착시, 차량이 R로 변속하면 후측방 경고 시스템(Rear Cross Traffic Alert, RCTA)는 RVC 화면에 좌측 또는 우측 화살표가 있는 경고 삼각형을 표시하여 좌측 또는 우측에서 접근하는 차량에 대해 경고합니다. 이 시스템은 차량의 좌우측의 최대 20m로 부터 오는 물체를 감지합니다. 물체가 감지되면, 감지되는 차량의 방향에 따라서 좌측 또는 우측에서 “삐” 소리가 3회 울립니다.

운전 보조 시스템

전방 충돌 경고(FCA), 차선이탈 경고장치(LDW), 차선 유지 보조장치(LKA), 측면 사각지대 경고(SBZA), 차선 변경 경고(LCA), 자동 긴급 제동(AEB) 및/또는 전방 보행자 감지 제동(FPB) 시스템이 장착된 경우 차량이 전진 기어 위치에 있는 동안 충돌을 피하거나 충돌 손상을 줄이도록 도움을 줄 수 있습니다.

속도 제한 장치

속도 제한 장치는 설정된 최대 속도 제한을 초과하지 않도록 제한하는 편의 장치입니다.

안전을 위해 반드시 기재된 내용을 숙지한 후 본 기능을 사용하십시오.

속도 제한 장치는 약 25 km/h이상으로 설정할 수 있습니다.

운전자는 속도 제한 장치에서 설정된 제한 속도까지 가속할 수 있습니다. 내리막길에서는 설정한 속도를 넘어서 수도 있습니다. 제한 속도 장치를 활성화 하면, 설정된 제한 속도는 주행 정보 표시창 (DIC)에 표시됩니다.



속도 제한 장치 버튼은 스티어링 휠의 왼쪽에 있습니다.

속도 제한 장치 작동

⏸ (켜기/끄기): 이 버튼을 누르면 속도 제한 장치가 켜지거나 꺼집니다. 속도 제한 장치가 켜지면 주행 정보 표시창 (DIC)에 흰색 지시등이 켜집니다.

크루즈 컨트롤을 작동 중에 속도 제한 장치를 작동시키면 크루즈 컨트롤은 꺼집니다.

+RES (복귀/가속): 설정된 제한 속도를 증가시키는 데 사용합니다. 속도 제한 장치가 해제된 상태에서 누르면 재설정됩니다.

-SET (설정/감속): 속도를 설정하려면 누르십시오. 속도가 설정된 상태에서는 설정된 속도를 낮추는 데 사용합니다.

⏹ (작동 해제): 속도 제한 장치를 해제하려면 이 버튼을 누르십시오. 차량은 속도 제한 없이 주행 가능합니다.

속도 제한 장치 작동 중에 크루즈 컨트롤을 작동시키면 속도 제한 장치는 꺼집니다.

제한 속도 설정

제한 속도를 설정하려면 원하는 속도에도달하면 **-SET (설정/감속)**을 누르십시오. 고급사양 DIC에는 녹색 지시등이 점등되며, 기본사양 DIC에는 설정속도가 표시됩니다.

설정 속도 변경

설정된 속도를 변경하려면 **+RES (복귀/가속)**을 눌러 설정된 제한 속도를 증가시키거나 **-SET (설정/감속)**을 눌러 설정된 제한 속도를 낮추십시오.

설정 속도 초과

응급상황이 발생시 가속 페달을 충분히 밟으면 설정된 속도 이상으로 가속이 됩니다. 가속 페달에서 발을 떼고 설정 속도 이하로 낮아지면 속도 제한 장치는 재활성화 됩니다.

속도 제한 장치 작동 해제

☞(작동 해제)를 누르면 속도 제한 장치 기능이 해제됩니다. 차량은 속도 제한 없이 운전 가능합니다.

고급사양 **DIC**에는 지시등이 흰색으로 바뀌며, 기본사양 **DIC**에는 설정속도가 ()안으로 표시됩니다.

속도 메모리 삭제

☞을 누르거나 차량 시동을 끄면 메모리에서 속도 제한 장치 설정 속도가 지워집니다.

전방 충돌 경고 시스템(FCA)

전방 충돌 경고 시스템(Forward Collision Alert, FCA)은 전방 충돌사고로 인한 피해를 피하거나 줄이는 데 도움을 주는 시스템입니다.

전방 차량이 감지된 상황에서 운전자의 차량이 감지된 전방차량으로 빠르게 접근할 경우, 윈드실드상에 적색등이 점멸하고 경고음이 울리거나 운전석에 진동이 발생합니다. 전방 차량과의 거리가 가깝더라도 운전자의 차량과 전방 차량과의 속도 차이가 미미할 경우 경고가 발생하지 않을 수 있습니다. 또한, 경고가 발생하기 전 특정 범위 이상의 가속/브레이크 페달을 밟거나 핸들을 급격히 꺾는 경우, 차로의 한쪽으로 치우쳐서 주행하는 경우 경고가 발생하지 않을 수 있습니다. **FCA**는 전방의 차량을 너무 가깝게 따라가는 경우 전방 차량 표시등을 주황색으로 보이게 하여 경고를 표시합니다.

FCA는 약 60 m 이내의 차량을 감지하며 약 8 km/h 이상의 속도에서 작동합니다.

전방 차량 감지



FCA 경고는 FCA 시스템이 전방의 차량을 감지하지 않은 상태에서는 발생하지 않습니다. 차량이 감지되면 전방 차량 표시등이 녹색으로 표시됩니다. 커브, 고속도로 진출로 또는 경사로에서와 같이 시야가 좋지 않은 경우 혹은 선행 차량이 보행자나 다른 물체로 인해 부분적으로 차단된 경우 차량 감지가 안될 수 있습니다.

FCA는 다른 전방 차량이 주행 차선에 안전하게 들어가기 전까지는 그 차량을 감지하지 않습니다.

△경고

FCA는 경고 시스템이며 브레이크를 작동시키지 않습니다.

전방에서 서행하는 차량이나 정지하는 차량에 매우 급격히 접근하는 경우, 또는 전방 차량에 매우 근접하여 주행할 경우에는 FCA는 운전자에게 전방 차량과의 충돌을 방지하기 위한 충분한 시간을 두고 경고를 제공하지 않을 수도 있습니다. 또한 전혀 경고를 제공하지 않을 수도 있습니다.

FCA는 보행자, 동물, 신호, 가드레일, 교량, 공사 표시 원통, 기타 물체에 대한 경고를 제공하지 않습니다.

교통상황, 날씨, 시야 등의 여러 운전 상황에 맞게 항상 앞차와의 적절한 안전 거리를 유지하며 안전운전 하시기 바랍니다. 또한, 주행 상황에 따라 적절한 시기에 브레이크 페달을 밟을 수 있도록 항상 대비하시기 바랍니다

△경고

FCA가 차량을 감지하지 못할 경우, 충돌을 피하도록 도움을 주기 위해 경고를 제공할 수 없습니다.

FCA는 카메라 센서가 먼지, 눈, 얼음 등으로 가렸거나 앞유리가 손상된 경우 등에는 전방의 차량을 감지하지 못할 수도 있습니다. 언덕길, 커브길 또는 안개, 비, 눈 등에 의해 시야가 가릴때, 전조등 또는 앞유리가 더럽거나 손상된 경우 등에는 차량을 감지하지 못할 수 있습니다.

앞유리, 전조등, 및 FCA 센서를 깨끗하고 양호한 상태로 유지하십시오.

충돌 경고



차량이 전방 차량에 너무 빠르게 접근하는 경우 앞유리에 심볼이 반사되어 점멸하고 경고음이 울립니다.

충돌 경보가 발생하면 브레이크 시스템이 운전자로 하여금 더 빠르게 제동할 수 있도록 준비하여 짧고 부드러운 감속을 할 수 있도록 해줍니다. 필요에 따라 브레이크 페달을 계속 밟으십시오.

충돌 경보가 발생하면 크루즈 컨트롤이 해제될 수 있습니다.

차간거리 유지 경고



감지된 전방 차량을 너무 가깝게 따라가는 경우 차량 전방 표시등이 주황색으로 표시됩니다.

경고 감도 선택

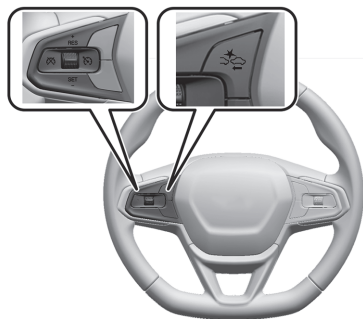

스티어링 휠 상의  을 눌러 전방 충돌 경고 시스템(FCA)의 감도를 원거리, 중거리, 근거리로 설정합니다. 버튼을 한번 누르면 DIC에 현재 설정이 표시됩니다. 이어서 누를 때마다 이 설정이 변경됩니다.

선택된 설정은 변경될 때까지 유지되며 충돌 경고 및 차간거리 유지 경고 기능 모두에 적용됩니다. 두 가지 경고의 감도는 차량 속도에 따라 달라집니다.

즉, 차량 속도가 빠를 경우 더 먼거리에서 경고가 발생합니다.

경고 감도를 선택할 때는 교통 및 기후 조건을 고려하십시오. 선택 가능한 경고 감도의 범위는 모든 운전자와 주행 조건에 적합하지 않을 수 있습니다.

ACC가 장착된 경우 FCA의 감도 설정에 따라 자동으로 ACC의 차간 간격 설정이 변경됩니다.

차간 거리 표시 (전방거리 감지 시스템)

움직이는 전방 차량과의 차간 거리는 주행정보 표시창(DIC)에 초 단위 시간으로 표시됩니다. 시간으로 표시된 최소 차간 거리는 0.5초입니다. 전방에 감지된 차량이 없거나 전방 차량이 센서 범위 밖에 있는 경우, 점선이 표시됩니다.

표시 방법에 대한 자세한 내용은 '계기판 및 조절장치'의 '주행 정보 표시창(DIC)'을 참고하십시오.

불필요한 경고

FCA는 회전하는 차량, 다른 차선의 차량, 차량이 아닌 장애물 또는 그림자에 대해 불필요한 경고를 발생시킬 수 있습니다. 이러한 경고는 정상적인 것이며 차량을 정비할 필요가 없습니다.

시스템 청소

FCA 시스템이 적절하게 작동하지 않는 것으로 보일 경우, 다음을 수행하면 문제가 해결될 수 있습니다.

- 실내 미러 앞 앞유리의 바깥쪽을 깨끗이 닦으십시오.
- 차량의 전체 앞면을 깨끗하게 닦으십시오.
- 전조등을 깨끗하게 청소합니다.

자동 긴급 제동 시스템(AEB)

차량에 전방 충돌 경고(FCA) 기능이 있는 경우, 자동 긴급 제동(Automatic Emergency Braking, AEB) 시스템도 있으며 여기에는 지능형 제동 보조장치(IBA)가 포함되어 있습니다. 시스템이 전방에서 같은 방향으로 이동 중인 충돌할 수 있는 차량을 감지하면 차량에 추가 제동력을 제공하거나 자동으로 브레이크를 작동할 수 있습니다. 이는 전진 기어로 주행하는 중에 심각한 충돌을 피하거나 완화시키도록 도움을 줍니다. 또한, 경고가 발생하기 전 또는 발생하는 도중에 특정 범위 이상으로 가속 또는 브레이크 페달을 밟거나, 스티어링 휠을 돌리거나, 차량의 한쪽으로 치우쳐서 주행하는 경우에도 전방 충돌 경고가 발생하지 않거나, 자동 제동이 작동하지 않을 수 있습니다. AEB는 차량이 감지된 경우에만 제동합니다. 전방 차량 감지는 DIC에 지시등이 켜짐으로써 알 수 있습니다.

AEB는 최대 약 60 m 거리의 차량을 감지할 수 있으며, 전진 기어에서 약 8 km/h ~ 80 km/h의 속도로 주행 할 때 작동합니다.

AEB는 충돌을 피하기 위해 차량을 감속하고 완전히 멈출 수 있습니다. 이 경우, AEB는 차량을 정지한 상태로 유지하기 위하여 전자식 주차 브레이크(EPB)를 작동시킬 수 있습니다. 이 경우 EPB를 해제하거나 엑셀 페달을 충분히 밟으십시오.

AEB는 인포테인먼트 홈페이지에서 설정 아이콘을 터치한 후, **차량 > 충돌 감지 시스템 > 전방 충돌 방지 보조**를 통해서 끄거나, 경고 및 제동을 발생시키거나, 경고만 발생시키도록 설정할 수 있습니다.

△경고

AEB는 비상 충돌 대비 기능이며 충돌 방지 기능이 아닙니다. 따라서, 차량 제동시 AEB에만 의존하지 마십시오. AEB는 작동 속도 범위 밖에서는 제동을 하지 않으며 감지된 차량에 대해서만 반응합니다.

예상하지 못했거나 의도하지 않은 상황에서 AEB는 경고를 발생시키거나 자동으로 차량을 갑자기 제동시킬 수 있습니다. 또한 AEB는 경고나 제동을 제공하지 않을 수 있으며, 아래와 같은 경우에 AEB가 오작동 또는 미작동 될 수 있습니다.

- 카메라 센서가 오염되거나 차단된 경우
- 구불구불하거나 경사진 도로, 요철로에서 차량을 운행할 경우

△경고

- 전방 차량이 제대로 감지되지 않은 경우(특히 특수 차량, 트레일러 장착 차량, 트랙터, 짐을 실은 트럭, 진흙이 묻은 차량이 앞에 있는 경우)
- 보행자 또는 다른 물체에 의해 전방 차량이 부분적으로 차단된 경우
- 안개, 비, 눈 등의 날씨로 인해 시야가 제한되는 경우
- 지하차장 및 실내에서 차량이 주행 중인 경우
- 야간에 전방 차량의 차폭등이 없거나 비대칭 및 장착 특이한 경우
- 역광, 반사광, 어둠 등 카메라 센서의 시야 확보가 어려운 상황인 경우
- 터널 진/출입 시와 같이 조도 변화가 큰 상황인 경우

△경고

- 기타 환경이 카메라 센서 인식 한계 상황인 경우
- 전방의 회전하는 차량, 가드레일, 표지판 및 기타 움직이지 않는 대상이 있는 경우
- 난반사가 심한 지형의 경우
- 공사구간이나 철로, 기타 금속 물체가 도로상에 있는 경우
- 좁은 도로 및 톨게이트 진/출입의 경우

AEB가 위와 같은 상황에서 오작동 또는 미작동되는 것은 정상이며, 차량을 정비할 필요가 없습니다.

AEB의 자동 제동 기능 작동 중 이를 무시하려면 전방에 충돌 위험이 없음을 확인한 후 가속 페달을 충분히 밟으십시오.

지능형 제동 보조장치(IBA)

지능형 제동 보조장치(Intelligent Brake Assist, IBA)는 접근 속도 및 전방 차량과의 거리에 기반해 추가 제동력을 제공함으로써 브레이크 페달이 빠르게 밟혔을 때 작동될 수 있습니다.

이러한 경우에 브레이크 페달이 약하게 진동하거나 페달이 움직이는 것은 정상이며 브레이크 페달을 필요에 따라 계속 밟아주어야 합니다. IBA는 브레이크 페달을 놓은 경우에만 자동으로 해제됩니다.

⚠경고

IBA는 불필요한 경우에도 차량 제동력을 증가시켜 교통 흐름을 방해할 수 있습니다. 이러한 상황이 발생하면 브레이크 페달에서 발을 떼고 필요에 따라 브레이크 페달을 밟으십시오.

AEB 및 IBA는 인포테인먼트 홈페이지에서 설정 아이콘을 터치한 후, **차량 > 충돌 감지 시스템 > 전방 충돌 방지 보조**를 통해서 비활성화 할 수 있습니다.

아래의 경우, 시스템 지원이 불가능하다는 메시지가 표시될 수 있습니다.

- 차량 또는 앞유리가 깨끗하지 않은 경우
- 물체 감지 시 호우 또는 폭설의 방해 받는 경우
- 차량 초기 시동시에 시스템이 안정화 되어 가는 경우
- 구불구불하거나 경사진 도로, 요철로에서 차량을 운행할 경우

이러한 경우 메시지가 일시적으로 표시된 후 사라지면 전방충돌 시스템에 대한 점검을 받을 필요는 없습니다.

전방 보행자 브레이크 시스템 (FPB)

전방 보행자 제동(Front Pedestrian Braking, FPB) 시스템이 장착되어 있으면 전진 기어로 주행 중에 근처의 보행자와 전방에서 충돌하는 일을 피하거나 피해를 최소화하도록 도움을 줄 수 있습니다. 가까이 있는 보행자가 정면에서 감지되면 FPB는 지시등, 을 표시합니다.

감지된 보행자에 너무 빨리 접근하는 경우 FPB는 앞유리에 빨간색 경고등이 점멸하고 빠른 경고음을 발생시킵니다. FPB는 제동력을 높여주거나 차량을 자동으로 제동시킵니다. 이 시스템에는 지능형 제동 보조장치(IBA)가 포함될 수 있으며 자동 긴급 제동(AEB) 시스템도 보행자에 반응할 수 있습니다.

FPB 시스템은 약 8 km/h ~ 80 km/h의 속도에서 전진 주행 기어 일 때 보행자를 감지하고 경고를 제공할 수 있습니다. 주간에 주행 중인 동안에는 시스템이 최대 약 40 m 거리의 보행자를 감지할 수 있습니다. 야간 운전중에는 주행 환경에 따라 시스템 성능이 제한될 수 있습니다.

△경고

FPB는 보행자가 감지되지 않으면 경고를 발생시키거나 차량을 자동으로 제동시키지 않습니다.

FPB는 다음과 같은 경우에 보행자를 감지하지 못할 수도 있습니다.

- 보행자가 전방 정면에 있지 않거나, 완전히 보이지 않거나, 서있지 않거나, 일행의 일원이거나, 어린이와 같이 체구가 작은 경우
- 야간 조건, 안개, 비, 눈 등의 나쁜 시야 조건일 경우
- 전방 카메라 센서가 먼지나 눈, 얼음에 의해 막힌 경우
- 전조등 또는 앞유리가 더럽거나 상태가 좋지 않을 경우
- 주변 환경과 보행자를 구분하기 어려운 경우

⚠경고

- 기타 환경이 카메라 센서 인식 한계 상황인 경우

조치를 취하고 브레이크를 밟을 준비가 되어 있어야 합니다.

앞유리, 전조등, 및 카메라 센서를 깨끗하고 양호한 상태로 유지하십시오.

FPB는 인포테인먼트 홈페이지에서 설정 아이콘을 터치한 후, **차량 > 충돌 감지 시스템 > 전방 보행자 충돌 방지 보조**를 통해서 **끄기, 경고** 또는 **경고 및 제동**으로 설정할 수 있습니다.

전방 보행자 감지



FPB 경고 및 자동 제동은 FPB 시스템이 보행자를 감지해야만 발생합니다. 가까이 있는 보행자가 차량 전방에서 감지되면 전방 보행자 표시등이 표시됩니다.

전방 보행자 경고



차량이 전방의 보행자에 너무 빠르게 접근하는 경우, 장착된 HUD 또는 RLAD에 의해 앞유리에 점멸하고 전방에서 “삐” 소리가 빠르게 8회 울립니다. 전방 보행자 경고가 발생하면 제동 시스템이 운전자로 하여금 더 빠르게 제동할 수 있도록 준비하여 짧고 부드러운 감속을 할 수 있도록 해줍니다. 필요에 따라 브레이크 페달을 계속 밟으십시오. 전방 보행자 경고가 발생하면 크루즈 컨트롤이 해제될 수 있습니다.

자동 제동

FPB가 차량 전방의 보행자와 충돌할 위험이 있는 상황에서 브레이크를 밟지 않는 경우, FPB가 자동으로 보통 수준의 제동을 하거나 급제동을 할 수 있습니다. 이를 통해 매우 느린 속도의 보행자와 충돌을 방지하거나 보행자 부상을 감소시키는 데 도움을 줄 수 있습니다. FPB는 약 8 km/h ~ 80 km/h의 속도에서 보행자를 감지하면 자동으로 제동할 수 있습니다. 약 40 km/h ~ 80 km/h의 속도에서는 자동 제동 수준이 보통 수준으로 감소됩니다.

FPB는 충돌을 피하기 위해 차량을 감속하고 완전히 멈출 수 있습니다. 이 경우, FPB는 차량을 정지한 상태로 유지하기 위하여 전자식 주차 브레이크 (EPB)를 작동시킬 수 있습니다. 이 경우 EPB를 해제하거나 엑셀 페달을 충분히 밟으십시오.

△경고

아래와 같이 예상하지 못했거나 의도하지 않은 상황에서 FPB는 경고를 발생시키거나 자동으로 차량을 갑자기 제동시킬 수 있습니다.

- 그림자 등과 같이 보행자와 모양이나 크기가 비슷한 대상이 있는 경우
- 지하주차장 및 실내에서 차량이 주행 중인 경우
- 역광, 반사광, 어둠 등 카메라 센서의 시야 확보가 어려운 상황인 경우
- 터널 진/출입 시와 같이 조도 변화가 큰 상황인 경우
- 기타 환경이 카메라 센서 인식 한계 상황인 경우

△경고

FPB가 위와 같은 상황에서 작동되는 것은 정상이며, 차량을 정비할 필요가 없습니다.

FPB의 자동 제동 기능 작동 중 이를 무시하려면 전방에 충돌 위험이 없음을 확인한 후 가속 페달을 충분히 밟으십시오.

인포테인먼트 홈페이지에서 설정 아이콘을 터치한 후, **차량 > 충돌 감지 시스템 > 전방 보행자 충돌 방지 보조**를 통해 전방 보행자 감지에 의한 자동 제동을 비활성화 할 수 있습니다.

시스템 청소

FPB가 제대로 작동하지 않을 경우, 카메라 센서가 있는 실내 미러 뒤쪽 앞유리 외부를 청소하면 문제가 해결 될 수 있습니다.

사각지대 경고 시스템(SBZA)

장착시, 사각지대 경고 시스템(Side Blind Zone Alert, SBZA)은 사각지대에 다른 차량을 감지하여 운전자에게 정보를 제공하는 주행보조장치입니다. 사각지대에 차량이 감지되면 실외미러에 경고등이 점등됩니다.

방향 지시등이 켜져 있고 같은 쪽에서 차량이 감지되면 실외미러 디스플레이에 차선을 변경하지 말라는 의미로 경고등이 점멸합니다. 이 시스템은 차선 변경 경고 시스템(LCA)의 일부이므로 이 기능을 사용하기 전에 전체 LCA 부분을 참고하십시오.

SBZA 센서

Radar 센서는 차량의 뒷 범퍼 내부 좌우측에 위치해 있습니다.

차선 변경 경고 시스템(LCA)

차선 변경 경고 시스템은(Lane Change Alert, LCA) 측면 사각지대에서 움직이는 차량 또는 뒤에서 측면 사각지대로 빠르게 접근하는 차량과 발생할 수 있는 차선 변경 충돌을 피할 수 있도록 운전자에게 알려줍니다.

해당 실외 미러의 LCA 경고등이 점등되고 방향 지시등이 켜져 있을 경우에는 LCA 경고등이 점멸합니다.

⚠경고

LCA는 운전자의 시야를 대신 할 수 없으며, 운전중 운전자 부주의에 의한 사고 책임은 전적으로 운전자에게 있습니다.

다음의 경우 사각지대 경고 시스템이 작동하지 않을 수 있습니다.

- 상대 차량의 속도가 매우 빨라 짧은 시간에 차량이 접근하여 추월하는 경우
- 보행자, 자전거 및 동물

차선을 변경하기 전에는 항상 모든미러를 이용하여 물체 유무를 확인하고 방향지시등을 사용하십시오.

LCA 감지 영역

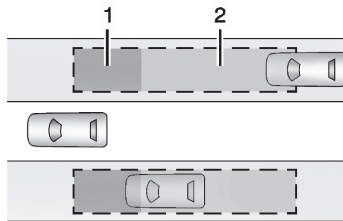

1. SBZA 감지 영역
2. LCA 감지 영역

LCA 센서는 차량 양쪽의 대략 한개의 차선구역(약 3.5 m)를 감지할 수 있습니다. 해당 영역의 높이는 대략 지상 0.5 m ~ 2 m 입니다.

사각 지대 경고(SBZA) 영역은 차량의 중간 정도에서 약 5 m 뒤까지이며, 차선 변경 경고(LCA)는 후방 최대 70 m의 거리에서 빠르게 접근하는 차량에 대해서도 경고합니다.

시스템 작동 방식

시스템이 옆 차선의 측면 사각지대에서 이동 중인 차량 또는 후방에서 빠르게 접근하는 차량을 발견하면 해당 실외 미러에 LCA 경고등이 점등됩니다.

LCA 경고등이 점등되면 차선 변경시 사고의 위험이 있습니다.

차선을 변경하기 전에 LCA 디스플레이와 모든 미러를 이용하여 물체 유무를 확인하고 방향지시등을 사용하십시오.

좌측 실외 미러 경고등



우측 실외 미러 경고등



시동을 걸면 양쪽 실외 미러에 LCA가 잠시 켜집니다.

차량이 주행 중일 때, 옆 차선의 사각지대에서 이동하는 차량이나 사각지대로 빠르게 접근하는 차량이 감지되면 좌측 또는 우측 미러 경고등이 점등됩니다.

감지된 차량 방향의 방향지시등이 작동된 경우, 차선을 변경하지 말라는 추가 경고로서 이 경고등이 점멸합니다.

차량 설정을 통해 LCA를 비활성화할 수 있습니다.

운전자가 LCA를 비활성화하면 LCA 경고등은 나타나지 않습니다.

시스템 미작동 및 오작동

LCA 시스템은 주행 중 간혹 최상의 성능을 위한 교정을 시행합니다.

이 교정은 교통량이 있거나 도로 측면에 가드레일 및 보호대와 같은 물체가 있는 직선로에서 더 빨리 완료됩니다.

LCA는 다음과 같은 경우에 작동하지 않을 수도 있습니다.

- 정지되어 있거나 움직이는 차량 옆을 빠르게 지나갈 경우
- 트레일러를 견인할 경우
- 급커브를 주행할 경우
- 비오는 날 주행할 경우
- 리어 범퍼 좌측 및 우측에 있는 LCA 센서에 진흙, 먼지, 눈, 얼음과 같은 이물질이 묻을 경우

또한 LCA는 다음과 같은 경우에 오작동 할 수 있습니다.

- 자전거와 같이 차량 밖에 튀어나오게 물건을 실은 경우
- 도로 표지판, 나무, 연석 등과 같이 정지한 물체 옆을 지날 경우

위와 같은 경우 시스템 미작동 및 오작동은 정상적인 현상으로 따로 정비할 필요가 없으며, 위와 같은 경우가 아닌 데도 제대로 작동이 안될 경우 당사 정비망에서 점검을 받으십시오.

차선 이탈 경고 장치(LDW)

차선이탈 경고(Lane Departure Warning, LDW) 시스템은 운전자가 의도하지 않은 차량의 차선이탈에 대해 경고를 통해 운전자의 주의를 환기시키는 시스템입니다. 차량이 주행 차선에서 방향 지시등을 켜지 않고 감지된 차선 표시를 넘어가는 경우 경고를 발생시킵니다. 이 시스템은 차선 유지 보조장치(LKA) 시스템의 일부이므로 이 기능을 사용하기 전에 전체 LKA 내용을 숙지하십시오.

차선 유지 보조 시스템(LKA)

차선 유지 보조장치(Lane Keep Assist, LKA)는 의도하지 않은 차선 이탈로 인한 충돌을 방지하도록 돕습니다. 방향 지시등을 켜지 않고 감지된 차선을 넘어가려고 할 경우 스티어링 휠을 천천히 돌려 차선을 벗어나지 않도록 보조해 줄 수 있습니다. 차선 표시를 넘어갈 경우에는 차선이탈 경고(LDW) 또한 발생 시킵니다. 운전자가 의도적으로 스티어링 휠을 조작하는 것으로 감지한 경우 LKA는 조향 보조를 제공하지 않거나 차선이탈 경고(LDW)를 발생시키지 않습니다. 이 경우 LKA를 통한 조향 보조는 해제되며 운전자가 조향에 대한 제어권을 가져가게 됩니다.

LKA는 약 60 km/h ~ 180 km/h 사이의 속도에서 실내미러 뒤쪽 전방 카메라 센서를 이용해 차선 표시를 감지합니다.

스티어링 휠을 잡고 있어도 차선 접근 시에는 경고음 및 경고 문구가 발생할 수 있습니다.

⚠경고

LKA 시스템은 지속적으로 핸들을 조작하지 않습니다. 차선 표시가 감지된 경우에도 차선을 유지하지 않거나 차선이탈 경고를 발생시키지 않을 수 있습니다.

⚠경고

LKA 및 LDW 시스템은 다음과 같은 작동을 하지 않을 수 있습니다.

- 차선이탈 또는 충돌을 피하도록 경고를 발생시키거나 충분한 조향 지원을 제공.
- 날씨가 나쁠 때 또는 시야가 불량할 때 차선 표시 감지. 앞유리 또는 전조등에 오물, 눈 또는 얼음이 있어서 시야가 불량할 경우, 앞유리 또는 전조등의 상태가 좋지 않을 경우 또는 햇빛이 카메라를 직접 비출 경우 차선 감지
- 도로 가장자리 감지.
- 굽은 도로 또는 언덕길에서 차선 감지.

⚠경고

LKA가 도로 한쪽의 차선 표시만을 감지한 경우, 차량이 차선 표시를 감지한 쪽의 차선에 접근하는 경우만 조향을 보조하거나 LDW 경고를 발생시킵니다. LKA와 LDW가 있는 경우에도 운전자가 직접 차량을 운전해야 합니다. 항상 도로에 주의를 기울이고 차선 내에서 차량을 올바른 위치로 유지하여 차량 손상, 부상 또는 사망 등이 발생하지 않도록 주의해야 합니다. 앞유리, 전조등, 및 카메라 센서를 항상 깨끗하고 양호한 상태로 유지하십시오. 기상 상황이 좋지 않을 때는 LKA를 사용하지 마십시오.

⚠경고



미끄러운 도로에서 LKA를 사용하면 차량 통제력을 잃고 충돌할 수 있습니다. 시스템을 끄십시오.

시스템 작동 방식

LKA 카메라 센서는 실내 미러 앞쪽 앞유리에 있습니다.

LKA를 켜거나 끄려면 중앙 스탭의  버튼을 누르십시오.



버튼을 눌러 LKA가 활성화될 때  지시등이 녹색으로 변합니다. 차량이 해당 방향에서 방향 지시등을 켜지 않고 감지된 차선 표시를 넘어가려고 시도할 때는 스티어링 휠을 천천히 회전시키고  지시등을 주황색으로 표시하여 도움을 줄 수 있습니다.

차선 표시를 넘어갈 때  지시등을 주황색으로 점멸하여 LDW 경고를 제공할 수도 있습니다. 또한 차선이탈 방향에 따라 우측 또는 좌측에서 세 번의 신호음이 울립니다

LKA 시스템은 지속적으로 핸들을 조작하지 않습니다.

LKA 시스템은 운전자에 의한 능동적인 스티어링 휠 조작을 감지하지 못하게 될 경우, 경고를 발생시킬 수도 있습니다. 항상 스티어링 휠을 잡고 주행하십시오. 운전자의 주행 방식과 노면 상태에 따라, 경고의 발생 유무 또는 발생 시점에 차이가 있을 수 있습니다.

경고를 해제하려면 스티어링 휠을 움직이십시오.

시스템 미작동 및 오작동

시스템 성능은 다음과 같은 경우 영향을 받을 수 있습니다.

- 앞의 차량이 가까이 있을 때
- 터널 진입 시와 같은 갑작스러운 조명 변화가 있을 때
- 비탈진 도로를 주행할 때
- 도로의 차선 표시가 희미할 경우

차선 표시가 뚜렷하게 보이는데도 LKA 시스템이 정상적으로 작동하지 않을 경우 앞유리 중앙 상단 바깥쪽을 깨끗이 하십시오.

LKA 또는 LDW는 타르 자국, 그림자, 균열, 임시 차선 등과 같이 도로 상태가 불량할 경우 차선을 잘 못 감지할 수 있습니다.

이와 같은 시스템의 미작동 및 오작동은 정상적인 현상이며, 따로 차량을 정비할 필요는 없으며, 이러한 조건이 계속되는 도로에서는 LKA 시스템을 끄십시오.

연료

권장 연료



안전한 차량 운행을 위해서 반드시 권장 연료를 사용하십시오.

차량에 사용하는 연료 옥탄가는 국내 석유대체사업법에 규정된 옥탄가 RON 91 이상인 무연 휘발유를 사용하십시오. 그렇지 않으면 차량 연비 및 엔진 출력이 저하될 수 있으며, 엔진 노킹소음이 발생할 수 있습니다.

연료 옥탄가 RON 91 이상인 휘발유를 사용한 때에도 차량에서 노킹 소음이 심하게 발생하면 엔진을 정비해야 합니다.

사용 금지 연료

주의

다음과 같은 물질이 혼합된 연료는 사용하지 마십시오.

사용 금지 연료를 사용한 경우, 무상 보증 대상 차량이라 하더라도 보증수리를 받을 수 없습니다.

- 메탄올, 페로센 및 아닐린이 섞여 있는 연료는 연료 시스템에 구성되어 있는 금속 부품을 부식 시키거나 플라스틱 및 고무 부품을 손상시킬 수 있습니다.
- 메틸시클로펜타디에닐 망간트리카르보닐(MMT)과 같은 옥탄가 향상을 위한 금속성 성분이 혼합된 연료는 배출가스 제어시스템, 배출가스 촉매 장치 및 스파크 플러그를 손상시킬 수 있습니다.

주의

- 옥탄가가 권장 연료보다 낮은 연료를 사용한 경우, 차량 연비 및 성능이 저하될 수 있으며 배출가스 촉매 장치의 수명이 짧아질 수 있습니다.

연료 첨가제

차량에 청정연료인 TOP TIER Detergent Gasoline을 사용할 것을 권장하며, 귀하의 국가에 TOP TIER Detergent Gasoline이 없는 경우, 엔진오일 교체주기 또는 15,000 km 마다(둘 중 빠른 쪽) 차량 연료 탱크에 GM에서 승인한 연료 청정 첨가제(Detergent Additive)를 혼합하여 사용하시기를 권장합니다.

TOP TIER Detergent Gasoline 및 GM에서 승인한 연료 청정 첨가제(Detergent Additive) 사용은 차량의 엔진 연료 침전물을 없애고 최적의 성능을 유지하는데 도움이 됩니다.

주유

주의

부적합한 유형의 연료를 사용하거나 부적절한 연료 첨가제를 연료 탱크에 넣을 경우, 엔진 및 촉매 변환 장치가 심각한 손상을 입을 수 있습니다.

주유할 때는 반드시 차량에 맞는 올바른 연료를 사용하십시오. 휘발유 차량에 경유를 주유할 경우, 차량이 심각한 손상을 입을 수 있습니다.

△경고

안전을 위해서 연료 탱크, 펌프 및 호스는 반드시 적절하게 접지하여야 합니다. 정전기는 휘발유 증기를 발화시킬 수 있습니다. 화상을 입거나 차량 손상이 발생할 수 있습니다.

△경고

주유하기 전에 엔진 그리고 연소실을 가진 외부 히터를 끄십시오. 핸드폰도 끄십시오. 핸드폰을 사용해야 한다면 주유소에서 멀리 떨어져서 사용하십시오. 핸드폰의 전류나 전자파로 인해 기화된 연료에 불이 붙을 수 있습니다.

연료는 가연성이며 폭발할 수 있습니다. 주유소 주변에서 담배를 피우거나 화염 및 스파크를 유발할 수 있는 행동을 하지 마십시오.

△경고

주유전, 주유 중 주유소의 작동 및 안전 지침을 지키십시오. 연료 주유기 등을 만지거나 열 경우, 주유기에 설치된 정전기 패드나 정전기를 해소할 수 있는 금속부 (가능한 주유구로 부터 먼 곳) 등에 맨손을 접촉시켜 정전기를 없애십시오.

주유 중 차량에 승하차 하는 등 정전기가 발생할 수 있는 일체의 행동도 하지 마십시오. 정전기로 인해 기화된 연료에 불이 붙을 수 있습니다.

차량 안에서 연료 냄새가 나면 즉시 당사 정비망에서 그 원인에 대한 조치를 취하십시오.



연료 주입구는 뒤쪽 연료 도어 안쪽에 위치해 있습니다. 스마트 키 또는 차량 실내에서 을 누르거나 키를 지니고 도어 핸들의 잠금 해제 버튼을 눌러 잠금을 해제하고 연료 도어 끝 부분을 눌렀다 놓아 여십시오.

연료를 흘리지 않게 주의하십시오. 주입을 마친 후 몇 초 기다렸다가 주유건을 제거하십시오. 도장된 표면에 묻은 연료는 빨리 닦아내십시오.

△경고

주유 중에 화재가 발생하면 주유건을 제거해서는 안 됩니다. 펌프를 잠그거나 주유소 직원에게 알려서 연료 흐름을 차단해야 합니다. 현장에서 즉시 대피하십시오.

본 차량은 연료 캡이 적용되어 있지 않습니다. 주유기 노즐을 주유구에 깊이 삽입하여 잘 고정시킨 후 주유를 시작하십시오.

결빙 등으로 인해 연료주입구 도어가 열리지 않을 경우, 연료주입구 도어를 손으로 몇차례 가볍게 두드린 후 뒤쪽 끝부분을 눌러주십시오.

연료가 완전히 소모되어 휴대용 주유용기로 주유를 할 경우에는 반드시 주유용 깔때기를 사용하십시오.

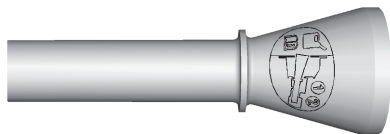

1. 화물칸 바닥 보관함에서 주유용 깔때기를 꺼냅니다.
2. 주유용 깔때기를 주유구에 삽입한 후 주유합니다.
3. 주유 후에는 주유용 깔때기를 청소한 후 원위치 시킵니다.

휴대용 주유 용기 사용 시 주유용 깔때기를 사용하지 않을 경우 연료가 흘러 넘쳐 연료캡이 없는 주유구 장치에 손상을 줄 수 있으며, 화재가 발생할 수 있습니다.

△경고

주유 중에 화재가 발생하면 주유건을 제거해서는 안 됩니다. 펌프를 잠그거나 주유소 직원에게 알려서 연료흐름을 차단해야 합니다. 현장에서 즉시 대피하십시오.